



ODBUDOWA WOJSKA POLSKIEGO WALKI O GRANICE 1918–1921

**Reconstruction of the Polish Armed Forces
The battle for Poland's borders, 1918–1921**

digital archive
CBW
cbw.wp.mil.pl





Polska ma przed sobą wielką pracę. Polska ta wyśniona, wymarzona, ma wszystkie zewnętrzne cechy, którymi my, wychowani w niewoli, cieszyć się możemy; wielkie wojsko, wielkie tryumfy, wielką zewnętrzną siłę, wielką potęgę, którą i wrogowie, i przyjaciele szanować i uznawać, – chociaż by nie chcieli – muszą.

Mowa lubelska [w:] Józef Piłsudski, Do narodu. Odezwy, mowy, rozkazy, Warszawa 1920, s. 42-43.

Poland has a great deal of work to do. This Poland of our dreams has all external features that bring joy to us, who were raised in captivity: a great army, great victories, great external strength and great power that must be respected and recognised both by our enemies and friends, even though they may not like this.

Mowa lubelska [The Lublin Speech] [in:] Józef Piłsudski, Do narodu. Odezwy, mowy, rozkazy [To The Nation: Proclamations, Speeches, Orders], Warsaw 1920, pp. 42-43.

Centralna Biblioteka Wojskowa im. Marszałka Józefa Piłsudskiego

Odbudowa Wojska Polskiego Walki o granice 1918-1921

Reconstruction of the Polish Armed Forces
The battle for Poland's borders, 1918-1921

Katalog wystawy
The Exhibition Catalogue

digital born
CBW
cbw.wp.mil.pl

Warszawa 2018

Wystawa i katalog „Odbudowa Wojska Polskiego. Walki o granice 1918-1921”

Exhibition and catalog “Reconstruction of the Polish Armed Forces. The battle for Poland’s borders, 1918-1921”

Scenariusz wystawy / Exhibition scenario:

dr Agnieszka Werens, Damian Rząd, Krystyna Koza

Ośrodek Informacji Naukowej CBW

Konsultacja naukowa / Scientific consultation:

dr Jan Tarczyński, Centralna Biblioteka Wojskowa im. Marszałka Józefa Piłsudskiego

prof. dr hab. Janusz Odziemkowski, Uniwersytet Kardynała Stefana Wyszyńskiego

prof. dr hab. Wiesław Wysocki, Uniwersytet Kardynała Stefana Wyszyńskiego

dr Adam Gałkowski, Centralna Biblioteka Wojskowa im. Marszałka Józefa Piłsudskiego

Projekt / Design: Beata Czekaj-Wiśniewska, Anna Szacoń, Beata Dymczyk

Opracowanie graficzne / Graphic compilation:

Beata Dymczyk, Alicja Głombińska, Joanna Iwanicka, Anna Szacoń, Daniel Czarnecki

Dział Digitalizacji Zbiorów i Poligrafii CBW

Pomoc techniczna / Technical assistance:

Izabela Ajdacka, Hanna Rewers

Dział Digitalizacji Zbiorów i Poligrafii CBW

Współpraca / Cooperation:

Dział Zbiorów Specjalnych CBW, Dział Zbiorów Głównych CBW, Dział Udostępniania Zbiorów CBW

Tłumaczenie na język angielski / Translated from Polish by: Translation Street

Copyright by Centralna Biblioteka Wojskowa im. Marszałka Józefa Piłsudskiego

Warszawa 2018

ISBN 978-83-63050-65-8

Druk / Printed in Poland by: Agencja Reklamowa „Czarno na Białym”

Gdy w końcu 1918 r. odrodziła się Rzeczpospolita Polska, rząd niepodległego państwa stanął przed niebagatelnymi problemami. Ziemie polskie w okresie 123 lat niewoli stanowiły peryferyjne regiony państw zaborczych, traktowane jako zaplecze surowcowe. Kolonialna polityka zaborców i ogromne zniszczenia wojenne spowodowały, że wielkie obszary kraju były pustynią gospodarczą. Smutnym dziedzictwem rozbiorów było też olbrzymie zróżnicowanie regionalne. W każdej z trzech dzielnic istniały odmienne systemy prawne, walutowe, szkolne, podatkowe, inne normy techniczne, zasady administracji i zarządzania, a także nawyki i mentalność mieszkańców.

Ogrom zniszczeń i chaosu podsycały jeszcze wrogie działania sąsiadów – już w początku 1919 r. walki o Lwów z nacjonalistami ukraińskimi, zamieszki i dywersja komunistyczna inspirowana przez bolszewicką Rosję, m.in. w Lubelskiem, zabór Śląska Cieszyńskiego tzw. Zaolzia przez Czechosłowację. W tej sytuacji trzeba było tworzyć jednolite państwo o powszechnie obowiązujących zasadach. Jego budowę rozpoczęto w trudnych warunkach zewnętrznego zagrożenia niemal od podstaw. To czas wojny Rosji bolszewickiej z Polską oraz Powstania Wielkopolskiego i Powstań Śląskich przeciwko siłom niemieckim, to także niepokoje na Warmii i Mazurach. Oprócz stanowczej woli odbudowy kraju i tworzenia silnego organizmu państwowego, brakowało prawie wszystkiego: pieniędzy, materiałów, maszyn i urządzeń przemysłowych, środków transportu, sprzętu wojennego, zakładów produkcyjnych, wykwalifikowanych pracowników.

W 100-lecie odzyskania niepodległości katalogiem wystawy pt. „Odbudowa Wojska Polskiego. Walki o granice 1918-1921”, przygotowanej przez pracowników Centralnej Biblioteki Wojskowej, przypominamy ogrom dokonań odradzającego się Państwa Polskiego w zakresie organizacji armii, a także jej wysiłek bojowy w pierwszych latach niepodległego bytu.

dr Jan Tarczyński

dyrektor Centralnej Biblioteki Wojskowej im. Marszałka Józefa Piłsudskiego

When in the end of 1918 the Republic of Poland was reborn, the government of an independent state faced considerable problems. During the 123 years of captivity, the Polish lands were peripheral regions of the partitioning powers, treated as a raw material base. The colonial policy of the invaders and the enormous war damages caused that large areas of the country were an economic desert. Enormous regional diversity was other sad heritage of the partitions. In each of the three districts there were different legal and educational systems, currency and taxes, different technical standards, administration and management rules, as well as habits and mentality of the residents.

At that time the enormity of chaos and destruction were fomented by the neighbouring countries – the struggle against Ukrainian nationalists in Lviv, riots and communist diversion inspired by Bolshevik Russia, i.a. in the Lubelskie, the annexation of Cieszyn Silesia (so called Zaolzie) by Czechoslovakia. It was necessary, in this situation, to establish an unified state with generally applicable rules. Its construction however began in difficult conditions of an external threat almost from scratch. That was a time of Polish-Soviet War, the Wielkopolska and Silesian Uprisings, all them against German forces, it was also a time of anxieties in Warmia and Mazury regions. Aside from the resolute will to rebuild the country and create a strong state organism, almost everything was missing: financial resources, materials, machinery and industrial equipment, means of transport, war equipment, production plants, qualified employees.

On the 100th anniversary of regaining the independence, by presenting the exhibition catalog titled “Reconstruction of Polish Armed Forces and border wars during the years 1918-1921” prepared by the Central Military Library staff, we remind you of the enormous achievements of the reborn Polish State in the organization of the army, as well as its combat effort in the first years of independent existence.

Dr Jan Tarczyński

Head of Central Military Library named after Marshal Józef Piłsudski



ODBUDOWA WOJSKA POLSKIEGO WALKI O GRANICE 1918-1921

RECONSTRUCTION OF THE POLISH ARMED FORCES. THE BATTLE FOR POLAND'S BORDERS, 1918-1921

Kompania Związku Strzeleckiego w drodze do Zakopanego. Komendant Józef Piłsudski (ze szpicrutą), obok Kazimierz Sosnkowski, 1913 rok.

A company of the Riflemen's Association on its way to Zakopane. Commandant Józef Piłsudski (with a horsewhip), Kazimierz Sosnkowski nearby, 1913.



Jedną z pierwszych tajnych organizacji niepodległościowych utworzonych po zaostrzeniu się konfliktu pomiędzy Austro-Węgrami a Rosją był utworzony we Lwowie w czerwcu 1908 roku Związek Walki Czynnej (ZWC). Jego trzon stanowili członkowie Organizacji Bojowej Polskiej Partii Socjalistycznej (PPS), Związku Odrodzenia i Organizacji Nieprzejednanych. Pierwszym komendantem został Kazimierz Sosnkowski, a od 1909 roku Józef Piłsudski. Głównym celem ZWC było przygotowanie kadr do planowanego powstania w zaborze rosyjskim. Członków organizacji szkolono w posługiwaniu się bronią palną, w musztrze wojskowej i topografii, ćwiczone również tężyznę fizyczną. ZWC działał na terenie Galicji i Królestwa Kongresowego. Posiadał również filie za granicą, m.in.: w Nancy, St. Gallen, Gandawie, Liège i Zurychu. W 1910 roku liczył 219 osób.

One of the first covert independence organisations, created after the aggravation of conflict between Austria-Hungary and Russia, was the Union of Active Struggle (in Polish Związek Walki Czynnej or ZWC), established in Lviv in June 1908. Its core was based on active members of the Combat Organisation of the Polish Socialist Party (PPS), the Union of Revival and Intransigent Organisations. The first commandant was Kazimierz Sosnkowski and then from the year 1909 Józef Piłsudski. The main aim of the ZWC was to prepare personnel for a planned uprising in the Russian partition. Members of the organisation were trained in handling fire-arms, in military drill and topography; physical condition was also trained. The ZWC operated within the area of Galicia and the Congress Kingdom of Poland. It had branches abroad as well, including in Nancy, St. Gallen, Ghent, Liège and Zurich. In 1910, its membership comprised of 219 persons.



Litografia i Druk Karola Flemminga w Głogowie.

POLSKIE ORGANIZACJE NIEPODLEGŁOŚCIOWE PRZED WYBUCEM I WOJNY ŚWIATOWEJ

POLISH INDEPENDENCE ORGANISATIONS BEFORE THE OUTBREAK OF WORLD WAR I

Wymazanie Polski z mapy Europy dokonane przez Rosję, Prusy oraz Austrię w XVIII wieku nie zabiło ducha narodu polskiego. Idea walki o niepodległość była żywa przez 123 lata zaborów. Pomimo niewoli, niedanych zrywów niepodległościowych – insurekcji kościuszkowskiej, powstania listopadowego czy powstania styczniowego – a także ucisku politycznego i społecznego zaborców, a szczególnie rusyfikacji oraz germanizacji, Polacy przygotowywali się do walki o niepodległość, tworząc tajne organizacje. Największe możliwości działania istniały w Galicji (zabór austro-węgierski), w której Polacy od lat korzystali z autonomii.

Wydarzenia międzynarodowe, a przede wszystkim narastający spór pomiędzy Austro-Węgrami a wspieranym przez Rosję Królestwem Serbii, groziły wybuchem konfliktu pomiędzy zaborcami. Władze austriackie, przygotowując społeczeństwo do wojny, zezwoliły na tworzenie legalnych polskich organizacji paramilitarnych.

Rozbiory Polski.
Podział terytorium Polski
między państwa zaborcze.

Partitions of Poland.

The elimination of Poland from the map of Europe, carried out by Russia, Prussia and Austria in the 18th century, did not take away the spirit of the Polish nation. The idea of struggle for independence remained alive throughout the 123 years of partitions. Despite the servitude, unsuccessful outbursts of the drive for independence - the Kosciuszko Uprising, the November Uprising and the January Uprising - and also political and social oppression from the annexationists including especially Russification and Germanisation, Poles prepared themselves to fight for the independence by creating covert organisations. The greatest possibilities for action existed in Galicia (Austria-Hungary), in which Poles had the benefit of autonomy.

International events, and, most of all, the increasing conflict between Austria-Hungary and the Kingdom of Serbia, which was supported by Russia, lead dangerously to the risk of an outburst of violence between the annexationists. To prepare its people for war, the Austrian government allowed for the creation of legal Polish paramilitary organisations.



Odnaka absolwentów Szkoły Oficerskiej
Związku Walki Czynnej tzw. Parasol.

Badge to commemorate the graduation of the
military officer's school of the Union of Active
Struggle, the so-called "Umbrella".

Ćwiczenia Związku Strzeleckiego pod Krakowem, 1912 rok.
Training of the Riflemen's Association, Kraków 1912.

Wraz z rozwojem struktur ZWC zalegalizowano jego działalność, na podstawie reskryptu
Ministra Obrony Krajowej Austro-Węgier z 1909 roku popierającego tworzenie stowarzyszeń
przygotowujących społeczeństwo do przyszłego konfliktu zbrojnego.

As the structures of the Union of Active Struggle developed, its operation was legalized on
the basis of an imperial rescript supporting the idea of the establishment of associations
preparing the nation for future armed conflict.



Blankiet wpłaty na rzecz Polskiego Skarbu Wojskowego, 1912 rok.
A form attesting the deposit on behalf of the Polish Military Treasury, 1912.

W 1910 roku założono Związek Strzelecki i Towarzystwo Sportowo-Gimnastyczne „Strzelec”, których
zadaniem było propagowanie walki o niepodległą Polskę oraz szkolenie przyszłych kadr wojskowych.
Nieformalnym zwierzchnikiem tych formacji był Józef Piłsudski. Aby ujedynolnić działania obu organi-
zacji, 13 sierpnia 1912 roku stworzono Polską Federację Strzelecką.

In the year 1910, the Riflemen's Association and "Strzelec" Sports-Gymnastic Society, whose aims
were to popularize the struggle for the independence of Poland and to train future military person-
nel, were established. Józef Piłsudski was the informal head of these formations. The Polish Riflemen's
Federation was created on August 13, 1912 to unify the actions of both organisations.

Uczestnicy letniej szkoły Związku Strzeleckiego w Stróża, 1913 rok.
Participants of Riflemen's Association summer school in Stróża, 1913.



W 1912 roku utworzono Tymczasową Komisję Skonfederowanych Stronnictw Niepodległościowych (od 1913 roku Komisja
Skonfederowanych Stronnictw Niepodległościowych), która miała reprezentować polski ruch niepodległościowy w Galicji.
Założony 25 sierpnia 1912 roku Polski Skarb Wojskowy gromadził fundusze na rzecz planowanego powstania przeciw Rosji.

In year 1912, the Temporary Commission of Confederated Independence Parties was created (from 1913 known as the
Commission of Confederated Independence Parties), which was established to represent the Polish independence movement
in Galicia. The Polish Military Treasury, established on August 25, 1912, raised funds for a planned uprising against Russia.



ODBUDOWA WOJSKA POLSKIEGO WALKI O GRANICE 1918-1921

RECONSTRUCTION OF THE POLISH ARMED FORCES. THE BATTLE FOR POLAND'S BORDERS, 1918-1921



Członkowie Polskich Drużyn Strzeleckich, około 1913 roku.
Members of the Polish Rifle Squads, circa 1913.

Organizacją zrzeszającą młodzież wiejską były założone w 1908 roku Drużyny Bartoszowe. Ich inicjatorem był Wawrzyniec Dajczak, student Politechniki Lwowskiej. Drużyny Bartoszowe były polską odpowiedzią na tworzące się na wschodzie Galicji ukraińskie organizacje kulturalne i sportowe. W 1914 roku Drużyny Bartoszowe tworzyło 286 grup, łącznie około 10 tys. członków.

The Bartosz Squads, established in 1908, were organisations that brought together rural youth. The initiator of the idea was Wawrzyniec Dajczak, a student from Lviv University. Bartosz Squads were a Polish response to the Ukrainian cultural and sports organisations established on the eastern outskirts of the Galicia region. In the year 1914, Bartosz Squads were composed of 286 groups, in total about 10,000 members.

W Galicji działały Polskie Drużyny Strzeleckie. Wywodzące się z tajnego związku „Armia Polska”, stawiały na przygotowanie społeczeństwa do walki zbrojnej o niepodległość Polski. Zrzeszały głównie osoby związane z nurtem narodowym oraz członków Organizacji Młodzieży Niepodległościowej „Zarzewie”. Ich przywódcami byli Mieczysław Norwid-Neugebauer, Henryk Bagiński, Marian Januszajtis. 21 czerwca 1914 roku połączyły się z Drużynami Podhalańskimi zrzeszającymi młodzież wiejską z terenu Podhala, Gorców i Pienin. W chwili wybuchu I wojny światowej Polskie Drużyny Strzeleckie liczyły około 6 tys. osób zgromadzonych w 127 drużynach.

Polish Rifle Squads also operated in Galicia. Originating from the covert union called “the Polish Army (Armia Polska)”, they focused on the preparation of the nation for an armed struggle for the independence of Poland. They mainly brought together persons connected with nationalist movements and members of the Zarzewie Organisation of Independent Youth. Their leaders were Mieczysław Norwid-Neugebauer, Henryk Bagiński, Marian Januszajtis. On June 21, 1914 they joined with Podhale Squads consisting of rural youth from the areas of Podhale, Gorce and Pieniny. At the outbreak of World War I, the Polish Rifle Squads consisted of about 6000 persons, clustered in 127 squads.



Kurs wojskowy Drużyn Bartoszowych w Brzuchowicach, 1913 rok.
Military training of Bartosz Squads in Brzuchowice, 1913.



Pluton Drużyn Bartoszowych w Krakowie, 1914 rok.
Platoon of Bartosz Squads in Kraków, 1914.



Polowe Drużyny „Sokoła” podczas ćwiczeń. Józef Haller (w środku). Lwów, 1913 rok.
“Sokół” Field Squads during training. Józef Haller (in the middle, centrally), Lviv 1913.

PIERWSZE POLSKIE OCHOTNICZE FORMACJE ZBROJNE PODCZAS I WOJNY ŚWIATOWEJ

FIRST POLISH VOLUNTEER ARMED FORMATIONS DURING WORLD WAR I



Członkowie Towarzystwa Gimnastycznego „Sokół”.
Members of the “Sokół” Gymnastic Association.

Najstarszą polską organizacją działającą legalnie na terenie Galicji było utworzone w 1867 roku Towarzystwo Gimnastyczne „Sokół”. Jego celem było propagowanie sportu. Wraz ze wzrostem dążeń niepodległościowych w zaborze austriackim oraz powstaniem pierwszych polskich organizacji paramilitarnych, zarząd „Sokoła” utworzył w 1912 roku Stałe Drużyny Sokole. Na ich czele stanął Józef Haller. Formacja ćwiczyła nie tylko tężyznę fizyczną, lecz także prowadziła szkolenie wojskowe. Spośród organizacji paramilitarnych wyróżniała się oddziałami konnymi. Przed wybuchem I wojny światowej istniało 150 drużyn w sile około 7 tys. osób.

The oldest Polish organisation operating legally in the region of Galicia was the Sokół (Polish for ‘Falcon’) Gymnastic Association, established in 1867. The aim of the Association was to popularize sports. Along with the escalation of the independence struggle in the Austro-Hungarian partition and the establishment of the first Polish paramilitary organisations in 1912, the leadership of “Sokół” created Permanent Sokół Squads. The head of these squads was Józef Haller. The formation provided not only physical exercise, but also conducted the military training. Among the paramilitary organisations, this formation was distinguished by mounted units. Before the outbreak of World War I, there were about 150 squads, consisting of about 7000 persons.



Józef Piłsudski ze sztabem.
Kielce, sierpień 1914 roku.
Józef Piłsudski with staff
officers. Kielce, August 1914.



Odczytanie „Aktu 5 listopada”
przed Pałacem Gubernatora.
Lublin, 5 listopada 1916 roku.
The reading of “The Act
of 5th November” in front
of the Governor’s Palace.
Lublin, November 5, 1916.



„Wymarsz Pierwszej Kompanii Kadrowej z Oleandrów
w Krakowie dnia 6 sierpnia 1914 roku”, obraz Jerzego Kossaka,
1934 rok.

“The First Cadre Company marching
off Oleandry in Kraków on August 6, 1914”, painting
by Jerzy Kossak, 1934.

Pierwszymi polskimi ochotniczymi formacjami wojskowymi walczącymi w I wojnie światowej były oddziały strzeleckie. 3 sierpnia 1914 roku z ochotników ze Związku Strzeleckiego i Polskich Drużyn Strzeleckich Józef Piłsudski sformował I Kompanię Kadrową pod dowództwem Tadeusza Kasprzyckiego.

The first Polish volunteer military formations fighting in World War I were rifle squads. On August 3, 1914, Józef Piłsudski created the First Cadre Company under the command of Tadeusz Kasprzycki from the volunteers of the Riflemen’s Association and Polish Rifle Squads.

born
CBWW
cbw.wp.mil.pl

PIERWSZE POLSKIE OCHOTNICZE FORMACJE ZBROJNE PODCZAS I WOJNY ŚWIATOWEJ

FIRST POLISH VOLUNTEER ARMED FORMATIONS DURING WORLD WAR I

Po wybuchu I wojny światowej państwa zaborcze nie poruszały kwestii polskiej. Składano jedynie niewiele znaczące obietnice, jak np. odezwa wielkiego księcia Mikołaja Mikołajewicza z 14 sierpnia 1914 roku, mówiąca o zjednoczeniu narodu polskiego pod berłem rosyjskim. Państwa zachodnie traktowały sprawę Polski jako kwestię wewnątrzrosyjską.

Coraz większe straty ponoszone przez państwa centralne (Cesarstwo Niemieckie, Monarchia Austro-Węgierska, Królestwo Bułgarii i Imperium Osmańskie), jak i Ententę (Wielka Brytania, Francja i Rosja), spowodowały chęć pozyskania Polaków do walczących armii. Pierwszym etapem do umiędzynarodowienia kwestii polskiej była proklamacja cesarza niemieckiego Wilhelma II i cesarza Austro-Węgier Franciszka Józefa („Akt 5 listopada”) o utworzeniu z ziem odebranych Rosji samodzielnego państwa polskiego. Zaniepokoiło to państwa Ententy i zapoczątkowało licytację o polskich ochotników. W grudniu 1916 roku, rosyjski car Mikołaj II wydał ukaz, mówiący o stworzeniu Polski złożonej z trzech zaborów. Ważną deklarację złożył prezydent Stanów Zjednoczonych Woodrow Wilson – w orędziu z 22 stycznia 1917 roku opowiedział się za odbudową niepodległej Polski. Po abdykacji cara Mikołaja II, rosyjski Rząd Tymczasowy 29 marca 1917 roku zapowiedział odtworzenie państwa polskiego. Zmieniło to nastawienie państw zachodnich, a przede wszystkim Francji, która zgodziła się 4 czerwca 1917 roku na utworzenie na swoim terytorium Armii Polskiej, zwanej od koloru mundurów „Błękitną Armią”.

After the outbreak of World War I, the partitioning powers did not address the Polish question. Only insignificant promises were made, such as, for example, the proclamation of Grand Duke Nicholas Nicholaevich dated August 14, 1914, concerning the reunification of the Polish nation under the Russian sceptre. Western countries treated the Polish question as an internal Russian issue.

The greater and greater losses sustained by the Central Powers (the German Empire, the Austro-Hungarian Empire, the Kingdom of Bulgaria and the Ottoman Empire), as well as those sustained by the Entente (the United Kingdom, France and Russia), resulted in a willingness to enlist the Poles in the fighting armies. The first stage in the internationalisation of the Polish question was a proclamation of the emperor of Germany, Wilhelm II and the emperor of Austria-Hungary, Franz Joseph (“The Act of 5th November”) regarding the creation of a self-governing Polish nation from the lands reclaimed from Russia, which disconcerted the countries of the Entente and initiated a bidding war for Polish volunteers. In December of 1916, Tsar Nicholas II issued a ukase (an imperial proclamation) concerning the establishment of Poland, comprised of the three partitions. An important declaration was presented by the president of the USA, Woodrow Wilson; during a speech made on January 22, 1917, he came out in favour of the reconstruction of an independent Poland. After the abdication of Tsar Nicholas II, the Russian Provisional Government announced the reconstruction of the Polish nation. This changed the attitude of the Western powers, and, first and foremost, the attitude of France, which on June 4, 1917 agreed to form a Polish Army on its territory. The Polish Army was called the “Blue Army” because of the colour of its uniforms.



ODBUDOWA WOJSKA POLSKIEGO WALKI O GRANICE 1918-1921

RECONSTRUCTION OF THE POLISH ARMED FORCES. THE BATTLE FOR POLAND'S BORDERS, 1918-1921

I Kompania Kadrowa liczyła co najmniej 144 strzelców. 6 sierpnia 1914 roku wymaszerowała z Krakowa (zabór austriacki) do Kielc (zabór rosyjski), aby wznieść antyrosyjskie powstanie. Austriacy ze względu na słaby odzew społeczny, postanowili zlikwidować oddział. Jednak wystąpienie polskiego posła Juliusza Leo w parlamencie austriackim (11 sierpnia 1914 roku) o konieczności rozbudowy polskich jednostek militarynych i powołaniu większej formacji wojskowej, spowodowało utworzenie (rozkaz z 27 sierpnia 1914 roku) dwóch formacji legionowych: Legionu Zachodniego (Kraków) i Legionu Wschodniego (Lwów).

The First Cadre Company consisted of at least 144 riflemen. On August 6, 1914 it set forth from Kraków (Austrian partition) to Kielce (Russian partition) to incite an anti-Russian uprising. Due to the poor response of the Polish public, the Austrians decided to liquidate the Polish unit. But the speech made by the Polish deputy, Juliusz Leo, to the Austrian parliament (on August 11, 1914) regarding the necessity to reconstruct Polish military units and establish larger military formation, led to the creation (by an instruction dated August 27, 1914) of two legionary formations: the Western Legion (Kraków) and Eastern Legion (Lviv).



Komenda oddziałów strzeleckich. Od lewej: Michał Sokolnicki, Władysław Belina-Prażmowski, szofer Michał Sawicki, Kazimierz Sosnkowski, Mieczysław Trojanowski, Józef Piłsudski, Walery Sławek. Kielce, 12 sierpnia 1914 rok.

The headquarters of the riflemen units. From the left: Michał Sokolnicki, Władysław Belina-Prażmowski, chauffeur Michał Sawicki, Kazimierz Sosnkowski, Mieczysław Trojanowski, Józef Piłsudski, Walery Sławek. Kielce, August 12, 1914.

PIERWSZE POLSKIE OCHOTNICZE FORMACJE ZBROJNE PODCZAS I WOJNY ŚWIATOWEJ

FIRST POLISH VOLUNTEER ARMED FORMATIONS DURING WORLD WAR I



Ćwiczenia Polskiej Organizacji Wojskowej pod Warszawą. Drugi od prawej Komendant Józef Piłsudski, 1917 rok.

Exercises of the Polish Military Organisation near Warsaw. Second from the right - Commandant Józef Piłsudski, 1917.

Po ogłoszeniu wojny między Austro-Węgrami a Rosją do walki stanęło 5 tys. ochotników z Drużyn Sokolich i Bartoszowych pod dowództwem ppłk. Piotra Fiałkowskiego. Sokole Drużyny z Krakowa utworzyły Legion Zachodni, z którego sformowano w końcu 1914 roku II batalion 2 Pułku Legionów Polskich. Oddział Konny ze Lwowa przekształcono w 2 szwadron ułanów. Nie udało się utworzyć Legionu Wschodniego, więc 500 ochotników na czele z Józefem Hallerem wstąpiło do Legionu Zachodniego.

After the declaration of war between Austria-Hungary and Russia, 5000 volunteers from Sokół and Bartosz Squads joined the struggle under the command of Colonel Piotr Fiałkowski. Sokół Squads from Kraków established the Western Legion, from which the 2nd Battalion of the 2nd Regiment of Polish Legions was formed at the end of 1914. The Mounted Unit from Lviv was transformed into the 2nd Squadron of uhlans. The establishment of the Eastern Legion did not succeed, so 500 volunteers led by Józef Haller joined the Western Legion.



Stałe Drużyny Sokole. Kamionka Strumiłowa, 8 sierpnia 1914 roku.
Permanent Sokół Squads. Kamionka Strumiłowa, August 8, 1914.



ODBUDOWA WOJSKA POLSKIEGO WALKI O GRANICE 1918-1921

RECONSTRUCTION OF THE POLISH ARMED FORCES. THE BATTLE FOR POLAND'S BORDERS, 1918-1921

Przedstawiciele Prezydium Naczelnego Komitetu Narodowego (NKN) oraz Departamentu Wojskowego NKN: prezes NKN Władysław Leopold Jaworski, ppłk Władysław Sikorski, Ignacy Daszyński, Stanisław Kot, Marian Kukiel, 1914 rok. NKN, reprezentacja ugrupowań politycznych w Galicji, był władzą zwierzchnią Legionów Polskich. Departamentem Wojskowym kierował ppłk W. Sikorski.

Representatives of the Praesidium of the Supreme National Committee (NKN) and the NKN Military Department: president of the NKN - Władysław Leopold Jaworski, Lt. Col. Władysław Sikorski, Ignacy Daszyński, Stanisław Kot, Marian Kukiel, 1914. The Supreme National Committee, the representation of political parties in Galicia, was the supreme authority for the Polish Legions. The Military Department was led by Lt. Col. W. Sikorski.



Okopy pod Konarami, 1915 rok.
Trenches near Konary, 1915.



Żołnierze I Brygady Legionów Polskich w Reducie Piłsudskiego. Polska Góra pod Kostiuchnowką, Wołyń, 1916 rok.

Soldiers of the 1st Brigade of the Polish Legions at Piłsudski Redoubt. Polska Gora near Kostiuchnowka, Volhynia, 1916.



Żołnierze 7 Pułku Piechoty Legionów Polskich na stanowiskach bojowych. Pozycje pod Kostiuchnowką. Wołyń, czerwiec 1916 rok.

Soldiers of the 7th Infantry Regiment of the Polish Legions in fighting positions. Positions near Kostiuchnowka. Volhynia, June 1916.

LEGIONY POLSKIE

THE POLISH LEGIONS

Pod koniec 1914 roku przeformowano Legion Zachodni w I Brygadę Legionów Polskich, dowodzoną przez brygadiera Józefa Piłsudskiego. Wraz ze wzrostem liczebności oddziałów strzeleckich utworzono w maju 1915 roku brygady II i III. Legiony Polskie walczyły przeciwko Rosjanom w bitwach m.in.: pod Łowczówkiem (22-26 grudnia 1914 roku), Mołotkowem (29 października 1914 roku), Rafajłową (23-24 stycznia 1915 roku), Konarami (16-23 maja 1915 roku), Rokitną (13 czerwca 1915 roku), Jastkowem (31 lipca-31 sierpnia 1915 roku), Kostiuchnowką (4-7 sierpnia 1916 roku).

At the end of 1914, the Western Legion was transformed into the 1st Brigade of the Polish Legions, commanded by Brigadier Józef Piłsudski. Along with the increase in numbers of riflemen units, in May 1915 a 2nd and 3rd Brigade were created. The Polish Legions fought against the Russians in battles near Łowczówek (December 22-26, 1914), Mołotkowo (October 29, 1914), Rafajłowa (January 23-24, 1915), Konary (May 16-23, 1915), Rokitna (June 13, 1915), Jastków (July 31-August 31, 1915), Kostiuchnowka (August 4-7, 1916).



Oficerowie Legionów Polskich internowani w obozie w Beniaminowie, lata 1917-1918.
The officers of the Polish Legions detained in a camp in Beniaminów, years 1917-1918.



Żołnierze Legionów Polskich internowani w obozie w Szczypiornie, lata 1917-1918.
Soldiers of the Polish Legions detained in a camp in Szczypiorno, years 1917-1918.



Odnaka pamiątkowa Legionistów, internowanych w obozach w Beniaminowie i Szczypiornie, 1918 rok.
Commemorative badge of the Legionnaires detained in camps in Beniaminów and Szczypiorno, 1918.

digital born
BW
www.wp.mil.pl

20 września 1916 roku dekretem cesarza austriackiego przeorganizowano Legiony Polskie w Polski Korpus Posiłkowy. W kwietniu 1917 roku jego żołnierzy przekazano do dyspozycji warszawskiemu generał-gubernatorowi Hansowi von Beselerowi. Legioniści mieli stanowić trzon formowanej przez Niemców Polnische Werchmacht (Polska Siła Zbrojna). Żołnierzy tej formacji zobowiązano do złożenia przysięgi na wierność Niemcom i Austro-Węgrom.

Po obaleniu caratu w Rosji Józef Piłsudski, realista polityczny, nie widział już w Niemcach i Austriakach sojuszników w walce o niepodległość Polski. W przemówieniu do oficerów I Brygady podczas spotkania w warszawskim Hotelu Brühlowskim 2 lipca 1917 roku powiedział:
Nasza wspólna droga z Niemcami skończyła się. Rosja – nasz wspólny wróg w tej światowej wojnie, skończyła swą rolę. Wspólny interes przestał istnieć. Wszystkie nasze i niemieckie interesy układają się przeciw sobie. W interesie Niemców leży przede wszystkim pobicie Aliantów; w naszym – by Alianci pobili Niemców.

W tej sytuacji Józef Piłsudski zdecydował, aby Legioniści nie składali przysięgi na wierność państwom centralnym. Większość żołnierzy uznała słuszność decyzji Komendanta, co wywołało tzw. „kryzys przysięgowy”. Zbuntowanych Legionistów pochodzących z terenów byłego Królestwa Polskiego internowano w obozach w Szczypiornie pod Kaliszem i podwarszawskim Beniaminowie. 22 lipca 1917 roku Niemcy aresztowali także Józefa Piłsudskiego i osadzili w twierdzy w Magdeburgu.

On September 20, 1916, a decree of the Austrian emperor reorganised the Polish Legions to the Polish Auxiliary Corps. On April 1917, its soldiers were placed at the disposal of the general-governor of Warsaw, Hans von Beseler. The Legionnaires were meant to be the core of the so-called, Polnische Werhmacht (the Poland's Armed Forces) formed by the Germans. The soldiers of this formation were obliged to take an oath of loyalty to Germany and Austro-Hungary.

After the overthrow of the Tsardom in Russia, Józef Piłsudski, a political realist, no longer saw Germany and Austro-Hungary an ally in the struggle for Polish independence. In his speech to the officers of the 1st Brigade during a meeting in the Brühl Hotel in Warsaw (July 2, 1917) he mentioned that:

Our joint course with the Germans has ended. Russia, our common enemy in this world war, has finished its role. Our common interest is no more. All our and German interests have settled against each other. It is in the interest of the Germans, above all, to defeat the Allies, and in our interest for the Germans to be defeated by the Allies.

In this situation, Józef Piłsudski decided that the Legionnaires would not take the oath of loyalty to the Central Powers. The majority of soldiers acknowledged the rationale for the Commandant's decision, which led to the so-called "oath crisis". The insubordinate Legionnaires from the lands of the former Kingdom of Poland were detained in camps in Szczypiorno near Kalisz and Beniaminów close to Warsaw. On July 22, 1917, the Germans arrested Józef Piłsudski and put him in jail in the fortress of Magdeburg.



ODBUDOWA WOJSKA POLSKIEGO WALKI O GRANICE 1918-1921

RECONSTRUCTION OF THE POLISH ARMED FORCES. THE BATTLE FOR POLAND'S BORDERS, 1918-1921

Przeгляд żołnierzy Polskiej Siły Zbrojnej przez płk. Władysława Sikorskiego,
13 lipca 1917 roku.
Review of Royal Polish Army soldiers conducted by Col. Władysław Sikorski,
July 13, 1917.



Legioniści z Królestwa Polskiego, którzy złożyli przysięgę na wierność Niemiec zostali wcieleni do Polnische Wehrmacht. Władzę zwierzchnią nad nią od października 1917 roku sprawowała Rada Regencyjna Królestwa Polskiego. Po odzyskaniu przez Polskę niepodległości, licząca 9 223 żołnierzy Polska Siła Zbrojna stanowiła trzon powstającego Wojska Polskiego.

The Legionnaires from the Kingdom of Poland that swore an oath of loyalty to the Germans were incorporated into the Polnische Wehrmacht. Supreme authority over this organisation was administered by the Regency Council of the Kingdom of Poland from October 1917. After Poland regained independence, the total of 9,223 soldiers of Poland's Armed Forces made up the bulk of the newly established Polish Armed Forces.

Przysięga oficerów Polskiej Siły Zbrojnej, 13 lipca 1917 roku.
The oath of Poland's Armed Forces officers, July 13, 1917.

Po kryzysie przysięgowym trzon Polskiego Korpusu Posiłkowego stanowili żołnierze II Brygady Legionów Polskich. Wobec podpisania traktatu brzeskiego (3 marca 1918 roku), w którym Austro-Węgry zgodziły się na przekazanie Ukrainie Republiki Ludowej części Chełmszczyzny, żołnierze Polskiego Korpusu Posiłkowego na czele z płk. Józefem Hallerem porzucili służbę Austrii i Niemcom i po przekroczeniu w walce linii frontu austriacko-rosyjskiego pod Rarańczą połączyli się z II Korpusem Polskim, utworzonym w Rosji. Żołnierze, którzy nie zdołali przekroczyć granicy zesłano do obozów internowania w Bustyahaza, Dulfalva, Huszt, Szaldobosz, Szeklencze, Tarackös i Talaborfalva (na Węgrzech, obecnie na Ukrainie i w Rumunii), a także w Dolinie, Żurawicy koło Przemyśla oraz w Witkowicach pod Krakowem. Ogółem internowano około 5,5 tys. byłych Legionistów.

After the oath crisis, the core of Polish Auxiliary Corps consisted of soldiers of the 2nd Brigade of the Polish Legions. In view of signing the Treaty of Brest-Litovsk (March 3, 1918), in which Austria-Hungary agreed to transfer a part of the Chełm Province to the Ukrainian People's Republic, the soldiers of the Polish Auxiliary Corps under the command of Col. Józef Haller abandoned their duties to Austria and Germany and, after crossing the Austrian-Russian front-line near Rarańcza, they joined with the 2nd Polish Corps, formed in Russia. Soldiers that could not cross the border were sent into exile to camps for detainees in Bustyahaza, Dulfalva, Huszt, Szaldobosz, Szeklencze, Tarackös and Talaborfalva (then in Hungary, currently in Ukraine and Romania) and as well in the Żurawica Valley near Przemyśl and Witkowice near Kraków. In total, about 5500 former Legionnaires were detained.



Sala więzienna w obozie
Marmaros-Sziget, 1917-1918 rok.
Prison ward in Marmaros-Sziget
camp, 1917-1918.

Jeńcy z II Brygady Legionów – Polskiego
Korpusu Posiłkowego w węgierskim obozie
w Marmaros-Sziget, 1918 rok.
Soldiers of the 2nd Brigade of the Polish
Legions in a camp in Marmaros-Sziget, 1918.



POLSKA SIŁA ZBROJNA ORAZ POLSKI KORPUS POSIŁKOWY

POLAND'S ARMED FORCES AND POLISH AUXILIARY CORPS



Jeńcy – legioniści w obozie Huszt na Węgrzech, 1918 rok.
Legionnaires detained in a camp in Huszt, 1918.



Żołnierze Legionu Puławskiego, 1915 rok.
Soldiers of the Puławy Legion, 1915.



Gen. por. Józef Dowbor-Muśnicki, 1917 rok.
Major General Józef Dowbor-Muśnicki,
1917.

FORMACJE POLSKIE W ROSJI PODCZAS I WOJNY ŚWIATOWEJ

POLISH MILITARY FORMATIONS IN RUSSIA DURING WORLD WAR I

Po stronie rosyjskiej walczyły polskie formacje ochotnicze – Legion Puławski oraz Legion Lubelski. Brały udział w działaniach wojennych od marca do rozformowania we wrześniu 1915 roku, kiedy utworzono z nich 739 Drużynę Nowoaleksandryjską oraz 740 Drużynę Lubelską, natomiast z oddziałów jazdy 104 i 105 sotnię konną. W październiku 1915 roku z ich żołnierzy sformowano Brygadę Strzelców Polskich, którą w styczniu 1917 roku przeorganizowano w Dywizję Strzelców Polskich. Uczestniczyła ona w działaniach wojennych w Galicji Wschodniej aż do rozformowania w lipcu 1917 roku. W czerwcu 1917 roku po upadku caratu Ogólny Zjazd Wojskowych Polaków postanowił powołać Naczelny Polski Komitet Wojskowy (Naczpol) z chor. Władysławem Raczkiewiczem, który miał reprezentować Polaków z byłej armii carskiej. Naczpol zdecydował o utworzeniu: I Korpusu Polskiego pod dowództwem gen. por. Józefa Dowbora-Muśnickiego (Białoruś), II Korpusu Polskiego dowodzonego przez płk. Józefa Hallera (Bessarabia, obecnie Mołdawia) oraz III Korpusu Polskiego z gen. por. Eugeniuszem de Henning-Michaelisem (Ukraina). Formacje te w połowie 1918 roku zostały rozbrojone przez wojska państw centralnych.

On the Russian side, there were Polish volunteer formations fighting for the Russians – the Puławy Legion and Lublin Legion. These took part in military actions from March until they were reorganized in September, 1915 into the 739th New Aleksandrovo Squad and the 740th Lublin Squad, whereas the 104 and 105 mounted units of 100 men were created from mounted squads. In October 1915, the Polish Riflemen Brigade was formed with the use of its soldiers and reorganized into the Polish Riflemen Division in January 1917. It took part in military actions in Eastern Galicia until the unit's disbandment in July 1917. In June 1917, after the overthrow of the Tsardom, the General Congress of Military Poles established the Supreme Polish Military Committee (Naczpol) led by Warrant Officer Władysław Raczkiewicz, which was intended to represent the Poles from the former tsarist army. Naczpol decided to establish: the 1st Polish Corps under the command of Major General Józef Dowbor-Muśnicki (Belarus), the 2nd Polish Corps under the command of Col. Józef Haller (Bessarabia, currently the Republic of Moldova) and the 3rd Polish Corps under the command of Major General Eugeniusz de Henning-Michaelis (Ukraine). These military formations were disarmed by the armed forces of the Central Powers in mid-1918.



Defilada 1 Pułku Strzelców Polskich Dywizji Strzelców Polskich w Stajkach, 1917 rok.
Military parade of the 1st Riflemen Regiment of Polish Riflemen Division in Stajki, 1917.



Żołnierze 1 Pułku Strzelców Polskich z dowódcą Polskiej Dywizji Strzelców gen. por. Antonim Symonem, 1917 rok.

Soldiers of the 1st Polish Riflemen Regiment with the commander of the Polish Riflemen Division, Major General Antoni Symon, 1917.



Związek Wojskowych Polaków w Rosji. Organizacja skupiająca żołnierzy polskich służących w armii rosyjskiej, 1917 rok.

Union of Military Poles in Russia, 1917.



Żołnierze I Korpusu podczas obchodów święta 3 maja w Bobrujsku, 1918 rok.

Soldiers of the 1st Corps during the commemoration of the May 3rd national holiday in Babruysk, 1918.



Ochotnicy polscy do kompanii Rueilczyków, 1914 rok.
Polish volunteers from the Rueil Squad, 1914.



Starszyzna Bajorczyków ze sztandarem, 1914 rok.
Senior officers of the Bayonne Squad with unit banner, 1914.



Wymarsz Bajorczyków na front w okolice Reims, 22 października 1914 roku.
The Bayonne Squad marches out to the front line near Reims, October 22, 1914.



Obraz Jana Styki, „Śmierć Władysława Szujskiego w bitwie pod Sillery”, przed 1925 rokiem.
“Death of Władysław Szujski in the Battle of Sillery” painted by Jan Styki (about 1925).

PIERWSI POLSCY OCHOTNICY NA FRONCIE ZACHODNIM

FIRST POLISH VOLUNTEERS ON THE WESTERN FRONT

Szansę na odzyskanie przez Polskę niepodległości w I wojnie światowej dzięki zbrojnemu udziałowi Polaków w działaniach bojowych widzieli także polscy politycy poza krajem (Francja, Szwajcaria). Już w pierwszym okresie walk zaproponowali stworzenie we Francji polskich formacji wojskowych. Rząd francuski odrzucił propozycję ze względu na dobro stosunków z sojusznikiem – Rosją. Zgodził się jednak na zaciąg ochotniczy Polaków do Legii Cudzoziemskiej.

Z ochotników sformowano dwa oddziały, nazwane od miejsc szkolenia: Bayonne oraz Rueil-Malmaison. Kompania Bajorczyków (2 kompania 1 Pułku Legii Cudzoziemskiej) walczyła na froncie zachodnim, m.in. w bitwach pod Sillery (29-31 listopada 1914 roku), Arras (9 maja 1915 roku) oraz Souchez (16 maja 1915 roku) – po której ze względu na poniesione straty oddział rozwiązano. Słabi liczebnie Rueilczyści nie tworzyli odrębnego pododdziału.

A chance to regain the independence of Poland during World War I, with the armed contribution of Poles to combat actions, was also recognised by Polish politicians abroad (in France, Switzerland). During the first stage of the struggle, they proposed the creation of Polish military formations in France. The government of France refused the proposition in order not to sour relations with allied Russia. The government agreed however to the volunteer recruitment of Poles to the French Foreign Legion.

Two squads were formed from the volunteers, which took their names from their training places: Bayonne and Rueil-Malmaison. The Bayonne Company (2nd company of the 1st Regiment of the French Foreign Legion) fought on the Western Front, for example in the battles of Sillery (November 29-31, 1914), Arras (May 9, 1915) and Souchez (May 16, 1915) – after which, due to high losses, the squad was dissolved. Soldiers from Rueil, due to small squad strength, were assigned to other squads. It was not possible to create a separate unit from them.



ODBUDOWA WOJSKA POLSKIEGO WALKI O GRANICE 1918-1921

RECONSTRUCTION OF THE POLISH ARMED FORCES. THE BATTLE FOR POLAND'S BORDERS, 1918-1921



Przedstawiciele Polonii we Francji z gen. dyw. Louisem Archinardem, szefem Francusko-Polskiej Misji Wojskowej i pierwszym dowódcą Armii Polskiej we Francji, 1917 rok.

Representatives of the Polish community in France with Major General Louis Archinard, chief of the French-Polish Military Mission and the first commander of the Polish Army in France, 1917.



Członkowie Komitetu Narodowego Polskiego, założonego w Paryżu w sierpniu 1917 roku, politycznego zwierzchnika Armii Polskiej. Od lewej siedzą: Maurycy Zamoyski, Roman Dmowski (przewodniczący Komitetu), Erazm Piltz; stoją: Stanisław Kozicki, Jan Emanuel Rozwadowski, Konstanty Skirmunt, mjr Franciszek Fronczak, Władysław Sobański, Marian Seyda, Józef Wielowieyski.

Members of the Polish National Committee, the political head of the Polish Army, founded in Paris in August 1917. Sitting from the left: Maurycy Zamoyski, Roman Dmowski (the head of the Committee), Erazm Piltz; standing: Stanisław Kozicki, Jan Emanuel Rozwadowski, Konstanty Skirmunt, Major Franciszek Fronczak, Władysław Sobański, Marian Seyda, Józef Wielowieyski.



ARMIA POLSKA WE FRANCJI
POLISH ARMY IN FRANCE
CENTRUM REKRUTACYJNE
RECRUITING CENTRE N°

Plakat werbunkowy do Armii Polskiej we Francji, 1917 rok.

Recruitment poster for the Polish Army in France, 1917.

Polonia amerykańska od lat przygotowywała się do wystawienia „Armii Kościuszkowskiej”, która w razie wojny lub powstania miała jechać do Europy, by walczyć o niepodległość Polski. Akcję wspierały organizacje polonijne, w tym Związek Narodowy Polski i Związek Sokołów Polskich. Ideę tę propagował wybitny pianista Ignacy Jan Paderewski. Werbunek w USA prowadzono w 46 centrach rekrutacyjnych, a szkolenie ochotników trwało pięć miesięcy. Szkoły oficerskie i podoficerskie powstały w Cambridge Springs, a także w Kanadzie: w Camp Borden, Niagara on the Lake i w Toronto. Łącznie do Armii Polskiej we Francji wstąpiło ponad 20 tys. ochotników z USA. Akcją werbunkową do Armii Polskiej we Francji prowadzono również wśród polskich emigrantów w Brazylii, Kanadzie, Wielkiej Brytanii, Holandii, a nawet w Chinach (w Szanghaju).

For years, the Polish community in the United States of America had been preparing for the establishment of a “Kościuszko Army” that in case of war or uprising would go to Europe to fight for the independence of Poland. These actions were supported by Polish community organisations, including the Polish National Alliance and the “Falcon” Polish Gymnastic Society. This idea was popularized by the remarkable pianist, Ignacy Jan Paderewski. Recruitment in the USA was conducted in 46 recruitment centres. Volunteer training lasted five months. Officer and officer candidate schools were established in Cambridge Springs, and as well in Canada: in Camp Borden, Niagara on the Lake and in Toronto. In total there were more than 20,000 volunteers for the Polish Army in France from the USA. Polish Army in France recruitment drives were also conducted among Polish emigrants in Brazil, Canada, the United Kingdom, the Netherlands and even in China (Shanghai).

Najliczniejszą grupę ochotników do Armii Polskiej we Francji stanowili jeńcy z armii austro-węgierskiej osadzeni w obozach we Włoszech. Sformowano tam 8 pułków piechoty, 1 pułk oraz 2 dywizjony kawalerii, 2 pułki artylerii, 1 baon pionierów, 2 baony karabinów maszynowych – liczące łącznie około 700 oficerów i 33 tys. żołnierzy.

The largest volunteer group of the Polish Army in France was composed of captives from the Austro-Hungarian army incarcerated in camps in Italy. There were 8 infantry regiments, 1 regiment and 2 squadrons of cavalry, 2 artillery regiments, 1 battalion of pioneers, and 2 battalions of machine guns established there - in total about 700 officers and 33,000 soldiers.



Oficerowie polscy pod pomnikiem poległych 1 października 1860 roku w bitwie pod Volturno. Santa Maria Capua Vetere, 1918 rok.

Polish officers in front of a memorial for soldiers fallen on October 1, 1860 in the battle of Volturno. Santa Maria Capua Vetere, 1918.

ARMIA POLSKA WE FRANCJI

THE POLISH ARMY IN FRANCE

Aby pozyskać Polaków do swoich armii, Niemcy i Austro-Węgry 5 listopada 1916 roku proklamowały utworzenie marionetkowego Królestwa Polskiego. Akt ten wniósł sprawę polską na arenę polityki międzynarodowej. Rewolucja w Rosji w lutym 1917 roku, abdykacja cara i deklaracja Rządu Tymczasowego zapowiadająca odtworzenie państwa polskiego, umożliwiły Francji formowanie armii polskiej. O jej utworzenie już od początku wojny zabiegali polscy działacze niepodległościowi na całym świecie. Prezydent Republiki Francuskiej Raymond Poincaré, 4 czerwca 1917 roku wydał dekret powołujący Armię Polską we Francji („Błękitną Armię” – od koloru mundurów). Pierwszym jej dowódcą został Francuz, gen. dyw. Louis Archinard.

On November 5, 1916, Germany and Austria-Hungary proclaimed the establishment of the puppet Kingdom of Poland to recruit Poles for their needs. This act brought the Polish issue onto the international political stage. The revolution in Russia in February 1917, the Tsar's abdication and the declaration of the Provisional Government foreshadowing the recreation of Polish state, enabled France to create a Polish army. From the beginning of the war, Polish independence activists all around the world had been striving for its creation. The president of the Republic of France, Raymond Poincaré, on June 4, 1917 issued a decree establishing the Polish Army in France (“the Blue Army” - name taken from the colour of its uniforms). The first commander of the army was a Frenchman, Major General Louis Archinard.



ODBUDOWA WOJSKA POLSKIEGO WALKI O GRANICE 1918-1921

RECONSTRUCTION OF THE POLISH ARMED FORCES. THE BATTLE FOR POLAND'S BORDERS, 1918-1921



Gen. dyw. Józef Haller (awans 29 listopada 1918 roku), dowódca Armii Polskiej we Francji.

Komitet Narodowy Polski, polityczny zwierzchnik Armii Polskiej we Francji, mianował 4 października 1918 roku gen. bryg. Józefa Hallera, przybyłego z Rosji, dowódcą Armii Polskiej.

Major General Józef Haller (promoted on November 29, 1918), the commander of the Polish Army in France.

On October 4, 1918 the Polish National Committee, the political head of the Polish Army in France, nominated Brigadier General Józef Haller, recently arrived from Russia, as commander of the army.



Przegląd 1 Pułku Strzelców Polskich 1 Dywizji Armii Polskiej we Francji przed uroczystym wręczeniem sztandaru. Okolice Villers-Marmery, 18 czerwca 1918 roku.

Review of the 1st Polish Riflemen Regiment of the 1st Polish Army Division in France before the celebratory handing over of the military banner. Near Villers-Marmery, June 18, 1918.



1 Dywizja Strzelców Polskich była jedyną jednostką Armii Polskiej we Francji, która uczestniczyła w walkach I wojny, w Wogezach i Szampanii. Poległo w nich 98 żołnierzy (w tym sześciu oficerów), a 433 zostało rannych. Udział żołnierzy „Błękitnej Armii” w działaniach na froncie zachodnim sprawił, że Armia Polska we Francji była wojskiem sojuszniczym, a po odzyskaniu niepodległości Polska uzyskała status państwa sojuszniczego.

The 1st Polish Riflemen Division was the only unit of the Polish Army in France that participated in battles during World War I, in the Vosges and Champagne departments. During the battles, 98 soldiers (including six officers) were killed in action and 433 were injured. The involvement of “Blue Army” soldiers in Western Front actions resulted in the fact that the Polish Army in France was considered an allied army and, after regaining its independence, Poland received the status of ally state.



Przemarsz kompanii honorowej 1 Dywizji Strzelców Polskich podczas defilady zwycięstwa po zakończeniu I wojny światowej. Paryż, 14 lipca 1919 roku.

The march of guard of honour of the 1st Polish Riflemen Division during a victory parade after the end of world war I. Paris, July 14, 1919.

Przysięga na sztandar 1 Pułku Strzelców Polskich gen. bryg. Józefa Hallera. Okolice Nancy, 6 października 1918 roku.

1st Polish Riflemen Regiment flag oath by Brigadier General Józef Haller. Near Nancy, October 6, 1918.

Przemieszczenie „Błękitnej Armii” do Polski było wyzwaniem politycznym i logistycznym. Wielka Brytania nie wyraziła zgody na przewóz drogą morską do Wolnego Miasta Gdańska. Obawiała się przyłączenia miasta do Polski, a tym samym wzmocnienia sojusznika Francji. Pozostał transport kolejowy przez Niemcy, 4 kwietnia 1919 roku na konferencji w Spa Francja i Niemcy zawarły umowę w tej sprawie. Przejazd do Polski odbywał się od kwietnia do września 1919 roku. Francję opuściło ponad 2 600 oficerów i 65 tys. szeregowców, 10 tys. koni, ponad 1000 samochodów (ciężarowych i osobowych), 120 czołgów, 98 samolotów oraz 540 dział. Przybyłe do Polski oddziały skierowano na Front Galicyjski do walki z Ukraińcami, a po kilku miesiącach – pod naciskiem państw zachodnich przychylnych Ukrainie – w rejonach walk przeciw Niemcom.

Od lipca 1919 roku trwały prace nad zjednoczeniem Armii Polskiej we Francji, formalnie podległej marszałkowi Francji Ferdinandowi Fochowi, Naczelnemu Wodzowi Wojsk Sprzymierzonych, z siłami zbrojnymi w kraju. Pełne niezależnienie „Błękitnej Armii” i przejście pod dowództwo polskie nastąpiło 1 września 1919 roku.

The relocation of the “Blue Army” to Poland was a political challenge. The United Kingdom gave no consent to transport it by sea to the Free City of Danzig. The United Kingdom was afraid that the city would be incorporated into Poland and that France’s ally would be strengthened. The only remaining way of transport was railway transport via Germany. On April 4, 1919, during the conference in Spa, France and Germany enacted an agreement regarding this matter. Transport to Poland was conducted from April to September of 1919. More than 2,600 officers and 65,000 enlisted men, 10,000 horses, more than 1000 cars (lorries and passenger cars), 120 tanks, 98 aircraft and 540 guns left France. Units coming to Poland were directed to the Galician front-line for battles with Ukrainians, and a few months later, under the pressure of western countries favourable to Ukraine, to the front-line against a possible invasion from Germany. From July 1919, operations were conducted regarding the unification of the Polish Army in France, which was still formally subject to the Marshal of France, Ferdinand Foch, the Supreme Allied Commander, with the armed forces in Poland. Full independence of the “Blue Army” and transfer to Polish command was gained on September 1, 1919.

ARMIA POLSKA WE FRANCJI

THE POLISH ARMY IN FRANCE



Transport do Polski 1 Pułku Czołgów Armii Polskiej we Francji na stacji pod Lipskiem, 1919 rok.

A transport of the 1st Tank Regiment of the Polish Army in France to Poland at the railway station near Leipzig, 1919.

Naczelny Wódz Józef Piłsudski i gen. dyw. Józef Haller podczas uroczystości zjednoczenia Wojska Polskiego w Krakowie, 19 października 1919 roku.

The Commander-in-Chief Józef Piłsudski and Major General Józef Haller during a celebration of the unification of the Polish Armed Forces in Kraków, October 19, 1919.



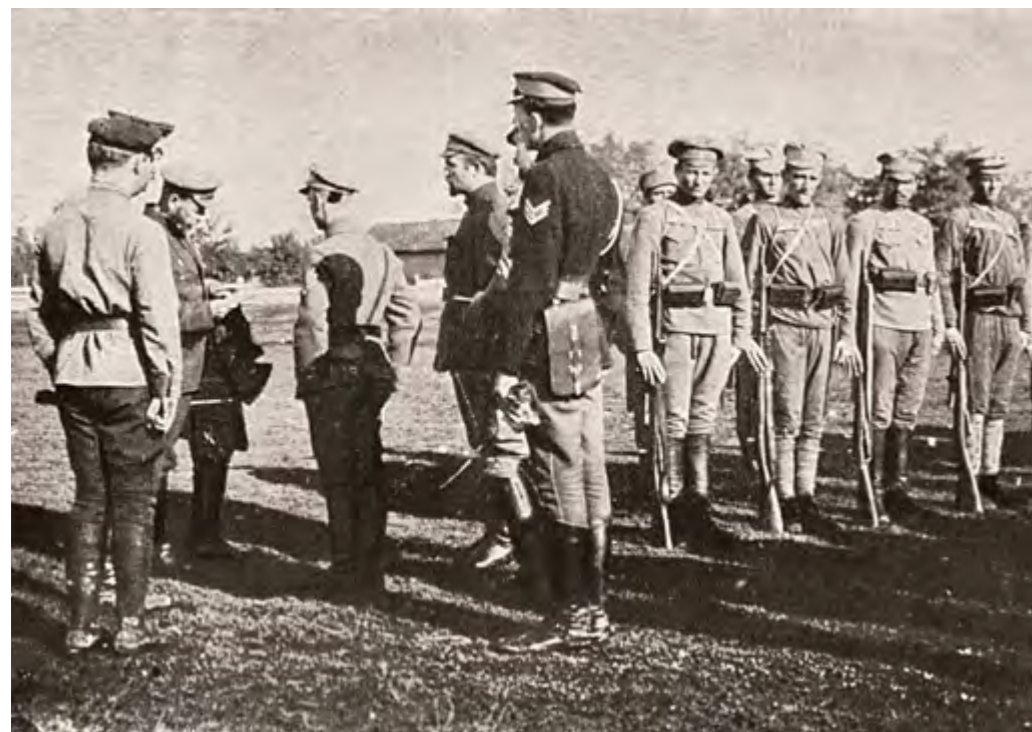

Raport przed dowódcą 4 Dywizji Strzelców Polskich gen. ppor. Lucjanem Żeligowskim, 1918 rok.
Reporting in front of the commander of the 4th Polish Riflemen Division, Brig. Gen. Lucjan Żeligowski, 1918.

Transport 4 Dywizji Strzelców Polskich z Noworosyjska do Odessy.
Nabrzeże portu w Noworosyjsku, koniec listopada 1918 roku.
Transport of the 4th Polish Riflemen Division from Novorossiysk to Odessa.
The wharf in Novorossiysk, the end of November 1918.



Sztab 5 Dywizji Strzelców Polskich. W środku dowódca dywizji płk Kazimierz Rumsza, 1918 rok.
The Staff of the 5th Polish Riflemen Division. In the middle - the commander of the division,
Col. Kazimierz Rumsza, 1918.



Żołnierze Oddziału Murmańskiego z oswojoną niedźwiedzią Baśką. W 1919 roku w rosyjskim Archangielsku kupił ją jeden z polskich żołnierzy. Baśkę wytresowano i stała się ulubienicą Oddziału. Wraz z żołnierzami przyплыła do Gdańska, a stamtąd do Twierdzy Modlin. Zginęła tragicznie, zabita nad Wisłą niedaleko Nowego Dworu Mazowieckiego przez przerażonego chłopca.
Soldiers of the Murmansk Unit with the domesticated female bear, Baśka. She was bought by one of the Polish soldiers in 1919 in Russian Arkhangelsk. Baśka was tamed and became the pet of the Unit. Along with the soldiers, she came to Gdańsk and from there to Modlin Fortress. She died tragically, killed near the Vistula river, close to Nowy Dwór Mazowiecki, by a frightened peasant.



Żołnierze 4 Dywizji Strzelców Polskich.
Soldiers of the 4th Polish Riflemen Division.

ARMIA POLSKA WE FRANCJI – JEDNOSTKI NA WSCHODZIE

THE POLISH ARMY IN FRANCE - UNITS IN THE EAST

Dowództwu Armii Polskiej we Francji podlegały także polskie jednostki w Rosji. 10 lipca 1918 roku gen. bryg. Józef Haller wydał w Moskwie rozkaz powołujący pod broń wszystkich Polaków z terenów Rosji zdolnych do służby wojskowej. W sierpniu 1918 roku sformowano 4 Dywizję Strzelców Polskich na Kubaniu (Przedkawkazie), a następnie 5 Dywizję Strzelców Polskich na Syberii oraz Oddział Wojsk Polskich w Północnej Rosji, w rejonie Murmańska. Z ogarniętej wojną domową Rosji do Polski dotarły: 4 Dywizja Strzelców gen. ppor. Lucjana Żeligowskiego (w całości), 120 oficerów i około 800 szeregowych z 5 Dywizji Strzelców pod dowództwem płk. Kazimierza Rumszy oraz batalion Oddziału Wojsk Polskich w Północnej Rosji (Oddział Murmański).

Polish units in Russia were also subordinated to the Command of the Polish Army in France. On July 10, 1918 in Moscow, Brig. Gen. Józef Haller issued the order to call-to-arms of all able-bodied Polish people from the territory of Russia. The 4th Polish Riflemen Division in Kuban (North Caucasus) was created in August 1918 and afterwards the 5th Polish Riflemen Division in Siberia and the Polish Armed Forces Unit in northern Russia, in the region of Murmansk. The units that arrived from the civil war-torn Russia to Poland were: the 4th Riflemen Division lead by Brig. Gen. Lucjan Żeligowski (entire division), 120 officers and about 800 privates from the 5th Riflemen Division under the command of Col. Kazimierz Rumsza, and a battalion of Polish Armed Forces Unit in northern Russia (Murmansk Unit).

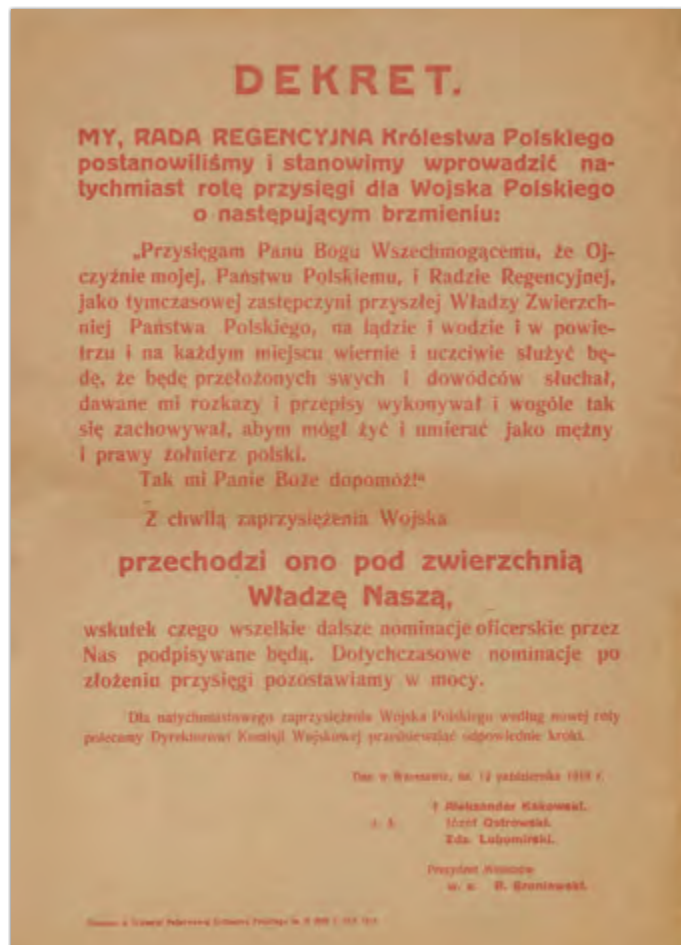

Dekret Rady Regencyjnej Królestwa Polskiego wprowadzający przysięgę wojskową ze ślubowaniem na wierność Państwu Polskiemu, 12 października 1918 roku.

A decree of the Regency Council of the Kingdom of Poland introducing a military oath with a pledge of allegiance to the State of Poland, October 12, 1918.



Józef Piłsudski wśród żołnierzy, listopad 1918 roku.

Józef Piłsudski among soldiers, November 1918.

Rozkaz L. 13 Szefa Sztabu Generalnego ogłoszony w Dzienniku Rozporządzeń Ministerstwa Spraw Wojskowych nr 5 z 21 listopada 1918 roku (potwierdzający dekret Rady Regencyjnej z 12 listopada 1918 roku) przekazujący Naczelne Dowództwo brygadierowi Józefowi Piłsudskiemu.

L. 13 order of the Chief of General Staff announced in the Regulation Registry of the Ministry of Military Affairs, No. 5 dated November 21, 1918 (confirming the decree of the Regency Council dated November 12, 1918) on passage of Head Command to Brig. Józef Piłsudski.



11 listopada 1918 roku, po 123 latach zaborów Polska odzyskała niepodległość. Rząd niepodległego państwa stanął przed niebagatelными problemami. Kolonialna polityka zaborców oraz ogromne zniszczenia wojenne spowodowały, że kraj był pustynią gospodarczą. Brakowało pieniędzy, materiałów, maszyn, urządzeń przemysłowych, środków transportu, sprzętu wojennego, zakładów produkcyjnych i wykwalifikowanych pracowników. W granicach Rzeczypospolitej znalazły się trzy dzielnice, różniące się poziomem zagospodarowania, systemami prawnymi, walutowymi, szkolnymi, podatkowymi, normami technicznymi, administracji i zarządzania, a także obyczajowością i mentalnością mieszkańców. Powstające państwo już od samego początku niepodległości musiało zbrojnie walczyć o granice z sąsiadami, m.in. z nacjonalistami ukraińskimi o Galicję Wschodnią ze Lwowem, z Czechosłowacją o Śląsk Cieszyński (tzw. Zaolzie), z Rosją bolszewicką, z Niemcami podczas Powstania Wielkopolskiego i Powstań Śląskich oraz zmagać się z niepokojami na Warmii i Mazurach. Odradzające się Wojsko Polskie wymagało skonsolidowania kadry oficerskiej i podoficerskiej, zróżnicowanej pod względem nawyków oraz wyszkolenia. Konieczne było ujednoczenie szkolnictwa, regulaminów, uzbrojenia oraz umundurowania żołnierzy. Brak produkcji wojskowej powodował trudności z zaopatrzeniem armii w sprzęt, broń i żywność. Zniszczenia torów i mostów oraz brak taboru kolejowego utrudniały dyslokacje oddziałów. Budowę i organizację Wojska Polskiego powierzono Józefowi Piłsudskiemu, który 10 listopada 1918 roku przybył do Warszawy po uwolnieniu z twierdzy magdeburskiej. Trzon tworzonej armii stanowiło około 30 tys. żołnierzy podległych Radzie Regencyjnej, Tymczasowemu Rządowi Ludowemu Republiki Polskiej w Lublinie oraz Polskiej Komisji Likwidacyjnej w Galicji. Według „Zestawienia zapasów dobra wojskowego” z 26 stycznia 1919 roku, Wojsko Polskie przejęło po zaborcach zaledwie 100 tys. karabinów i karabinków, 1 200 karabinów maszynowych, 352 działa, 338 tys. granatów ręcznych, 20 tys. koni, 4 500 wozów taborowych, 60 tys. kompletów rynsztunku żołnierskiego, 70 tys. mundurów i bielizny, 113 samochodów osobowych i ciężarowych, 45 sprawnych samolotów i 192 samoloty w remoncie.

On November 11, 1918, after 123 years of partition, Poland regained its independence. The government of the independent state confronted considerable problems. The colonial politics of the invaders and massive war damage left the country an economic desert. The state was lacking in money, materials, machines, industrial equipment, means of transport, military equipment, production plants and qualified employees. Within the borders of the Republic of Poland were located three districts, differing in levels of development, legal systems, currency systems, educational systems, tax systems, technical standards, administrative standards and management standards, as well as in the customs and mentality of its inhabitants. From the beginning of its independence, the resurgent country had to fight for its borders with its neighbours, including the Ukrainian nationalists for Eastern Galicia with Lviv, Czechoslovakia for Cieszyn Silesia (so-called Zaolzie), Bolshevik Russia, the Germans during the Wielkopolska uprising, Silesia Uprisings and to grapple with disturbances in Warmia and Masuria. The reconstruction of the Polish Armed Forces required the consolidation of staff officers and warrant officers, who were differentiated in terms of habits and training. There was a need for unified education, military rules, armament and uniforms of soldiers. The lack of military production resulted in difficulties in supplying equipment, armament and food to the army. Damage to railway tracks and bridges and the shortage of rolling stock made it difficult to relocate the units. The establishment and organisation of the Polish Armed Forces was entrusted to Józef Piłsudski, who, on November 10, 1918 came to Warsaw after his liberation from Magdeburg fortress. The core of the newly-formed army was made up of about 30,000 soldiers subordinated to the Regency Council, the Provisional People's Government of the Republic of Poland in Lublin, and the Polish Liquidation Committee in Galicia. According to a "List of reserves of military goods" dated January 26, 1919, the Polish Armed Forces took possession from the partitioning powers of 100,000 rifles and carbines, 1,200 machine guns, 352 guns, 338,000 hand grenades, 20,000 horses, 4,500 wagons, 60,000 sets of military equipment, 70,000 uniforms and underwear, 113 cars and lorries, 45 airworthy aircraft and 192 aircraft undergoing overhaul.



Plakat werbunkowy, 1918 rok.

Recruitment poster, 1918.

Przysięga na wierność Polsce żołnierzy 13 Pułku Piechoty.
Olomuniec, listopad 1918 roku.

Pledge of allegiance to the state of Poland sworn by soldiers
from 13th Infantry Regiment. Olomouc, November 1918.

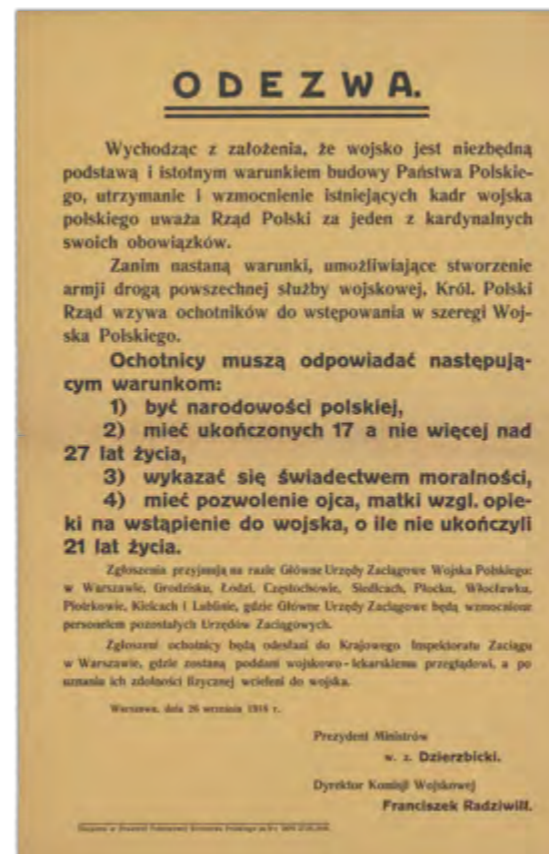

Odezwa wzywająca do wstępowania do Wojska Polskiego.
Warszawa, 26 września 1918 roku.

Manifesto appealing for recruitment to the Polish Armed
Forces. Warsaw, September 26, 1918.

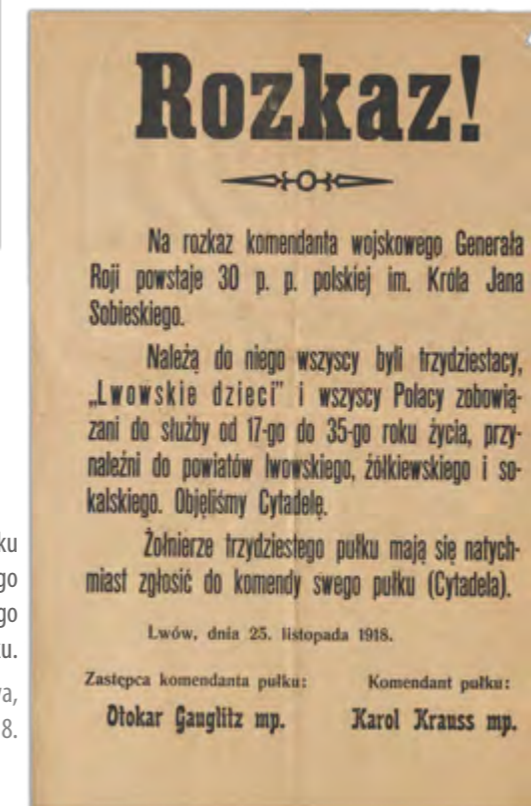

Rozkaz wzywający do stawienia się do służby w 30 pułku
piechoty, tworzonym na rozkaz komendanta wojskowego
Lwowa gen. bryg. Bolesława Roi po zakończeniu pierwszego
etapu walk o miasto. Lwów, 25 listopada 1918 roku.

The order instructing all Poles from the Lviv, Zhovkva,
and Sokal districts to enlist. Lviv, November 25, 1918.

POBÓR DO WOJSKA POLSKIEGO

RECRUITMENT TO THE POLISH ARMED FORCES

Tworzące się w walkach o granice państwo polskie potrzebowało silnego wojska. Już 27 października 1918 roku Rada Regencyjna Królestwa Polskiego ogłosiła „Tymczasową ustawę o powszechnym obowiązku służby wojskowej”, wprowadzającą zaciąg ochotniczy do Polskiej Siły Zbrojnej. Jednak pobór ochotniczy nie spełnił oczekiwań. Do 1 marca 1919 roku zgłosiło się do Wojska Polskiego niecałe 34 tys. ochotników. Podjęto wówczas decyzję o wprowadzeniu powszechnego obowiązku służby wojskowej. W przypadku uchylania się od służby wojskowej groziła kara więzienia do jednego roku. Dzięki powołaniu rekrutów z roczników 1896-1901, stan wojska w połowie 1919 roku osiągnął ponad 500 tys. żołnierzy. Za sprawy mobilizacyjne odpowiedzialny był Departament Mobilizacyjno-Organizacyjny Ministerstwa Spraw Wojskowych, któremu podlegała Sekcja Poborowa, a jej Okręgowe Komendy Uzupełnień oraz Powiatowe Okręgi Uzupełnień.

The Polish state, still being established through fighting for its national borders, was in need of strong armed forces. Already on October 27, 1918 the Regency Council of the Kingdom of Poland announced the “Provisional act on military service”, introducing voluntary enlistment to the Polish Armed Forces. Unfortunately, this voluntary enlistment did not meet expectations. By March 1, 1919 only 34,000 persons had volunteered for the Polish Armed Forces. At that time, the decision was made to introduce military service. For avoiding military service, there was a penalty of one year in prison. Thanks to the calling up of recruits from the 1896-1901 cohorts, enlistment in the armed forces reached more than 500,000 soldiers by the middle of 1919. The department responsible for mobilisation matters was the Mobilisation-Organisational Department in the Ministry of Military Affairs with a subordinated Recruitment Section and both Regional and District Army Recruitment Commands.



Rząd Rzeczypospolitej pod przewodnictwem Jędrzeja Moraczewskiego utworzony 17 listopada 1918 roku. Centralnie: Naczelnik Państwa i Naczelny Wódz WP Józef Piłsudski, nad nim (w mundurze) kierownik MSWojsk. płk inż. Jan Wroczyński. Premier drugi z lewej, 1918 rok.

Government of the prime minister Jędrzej Moraczewski. Among the standing personnel (in uniform) Col. Jan Wroczyński, Engineer, 1918.



Gen. ppor. Kazimierz Sosnkowski (na fotografii w stopniu gen. dyw.), II Wiceminister Spraw Wojskowych.

Second-Lieutenant General Kazimierz Sosnkowski (in this photo he held the rank of Brig. Gen.), II Vice Minister of Military Affairs.



Gen. por. Józef Leśniewski, od 27 lutego 1919 roku Minister Spraw Wojskowych.

Major General Józef Leśniewski, from February 27, 1919 the Minister of Military Affairs.

26 października 1918 roku nastąpiły zmiany w administracji wojskowej. W miejsce Komisji Wojskowej Rady Regencyjnej Królestwa Polskiego utworzono Ministerstwo Spraw Wojskowych (MSWojsk.) z tymczasowym kierownikiem płk. inż. Janem Wroczyńskim. W lutym 1919 roku Ministrem Spraw Wojskowych został gen. por. Józef Leśniewski, I wiceministrem – gen. ppor. Stefan Majewski, zaś II wiceministrem – gen. ppor. Kazimierz Sosnkowski. Do głównych zadań Ministerstwa Spraw Wojskowych należały: organizacja, szkolenie i zaopatrzenie armii na terenach nieobjętych działaniami wojennymi oraz kierowanie oddziałów na front. Na początku 1920 roku MSWojsk. było w pełni ukształtowaną naczelną instytucją administracji wojskowej. Minister Spraw Wojskowych kierował pracami resortu i reprezentował Wojsko Polskie w Sejmie. Podlegali mu dowódcy Okręgów Generalnych oraz dowódcy jednostek i zakładów wojskowych w kraju, poza linią frontu. Minister przedstawiał Naczelnemu Wodzowi wnioski do nominacji: Szefa Sztabu MSWojsk., wiceministrów, przewodniczącego i członków Rady Wojskowej, dowódców pułków, brygad, dywizji, korpusów i armii, dowódców Okręgów Generalnych oraz szefów polskich misji zagranicznych i attaché wojskowych Rzeczypospolitej Polskiej. 7 stycznia 1921 roku ukazał się dekret Naczelnego Wodza Józefa Piłsudskiego o organizacji najwyższych władz wojskowych na stopie pokojowej. Przeprowadzono gruntowną reorganizację Ministerstwa, powołano Radę Wojenną, zaplanowano utworzenie nowego Sztabu Generalnego Wojska Polskiego wchodzącego w skład Ministerstwa Spraw Wojskowych.

On October 26, 1918, changes to the military administration took place. The Ministry of Military Affairs, under the provisional leadership of Col. Jan Wroczyński, Engineer, was established in place of the Military Committee of the Regency Council of the Kingdom of Poland. In February 1919, Major General Józef Leśniewski became the Minister of Military Affairs, Brigadier General Stefan Majewski became 1st vice-minister, while Brigadier General Kazimierz Sosnkowski became 2nd vice-minister. The main tasks of the Ministry of Military Affairs were organisation, training and supplies for the army in territories not involved in active fighting and command of units at the front-line. At the beginning of 1920, the Ministry of Military Affairs was a fully established head institution of military administration. The Minister of Military Affairs headed the actions of the ministry and represented the Polish Armed Forces in Parliament. The commanders of General Districts and commanders of units and military production plants in the country behind the front-lines were subordinated to the minister. The minister presented proposals to the Commander-in-Chief or the nomination of the Chief of Staff of Ministry of Military Affairs, vice-ministers, the president and members of the Military Council, commanders of regiments, brigades, divisions, corps and armies, commanders of General Districts and chiefs of Polish foreign missions and the military attaché of the Republic of Poland. On January 7, 1921 a decree of the Commander-in-Chief Józef Piłsudski was issued regarding the establishment of supreme military authorities on a peacetime footing. Thorough reorganisation of the Ministry was conducted, the Council of War was established, and the creation of a new General Staff of the Polish Armed Forces, being a part of the Ministry of Military Affairs, was planned.

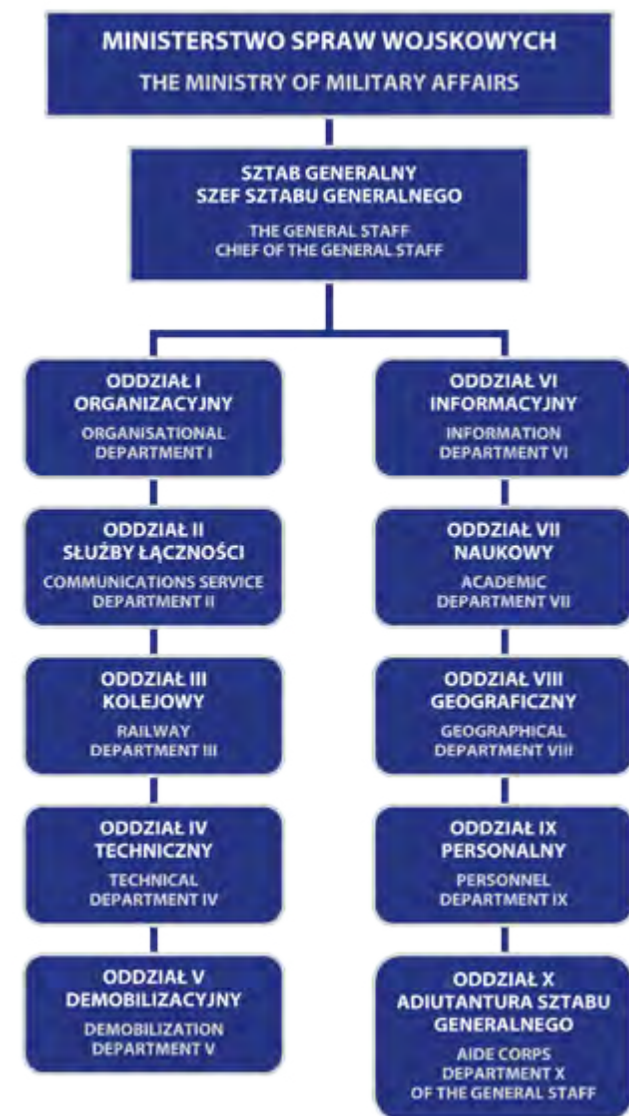

Struktura Sztabu Generalnego Wojska Polskiego z października/listopada 1918 roku.

The structure of the General Staff of the Polish Armed Forces dated October/November 1918.

Gen. por. Tadeusz Jordan-Rozwadowski,
pierwszy Szef Sztabu Generalnego Wojska Polskiego, 1921 rok.
Major General Tadeusz Jordan-Rozwadowski,
first Chief of the General Staff of the Polish Armed Forces, 1921.



Naczelnny Wódz Wojska Polskiego Józef Piłsudski na froncie lwowskim, 22 grudnia 1918 roku.

Commander-in-Chief of the Polish Armed Forces, Józef Piłsudski, on the Lviv front-line, December 22, 1918.

SZTAB GENERALNY WOJSKA POLSKIEGO

THE GENERAL STAFF OF THE POLISH ARMED FORCES

Dekretem z dnia 25 października 1918 roku, Rada Regencyjna Królestwa Polskiego ustanowiła urząd Szefa Sztabu Generalnego Wojska Polskiego, którego zadaniem było odtworzenie armii polskiej. Pierwszym Szefem Sztabu został gen. por. Tadeusz Jordan-Rozwadowski. Od 16 listopada 1918 roku funkcję tę pełnił gen. ppor. Stanisław Szeptycki, jego zastępcą był płk Adam Mieniewski.



Szef Sztabu Generalnego Wojska Polskiego, gen. por. Stanisław Szeptycki (w środku), z grupą oficerów Sztabu Generalnego, 1919 rok.

The Chief of the General Staff of the Polish Armed Forces, Major General Stanislaw Szeptycki (in the middle), with a group of General Staff officers, 1919.

With the decree dated October 25, 1918, the Regency Council established the post of Chief of the General Staff of the Polish Armed Forces, whose task was to reconstruct the Polish army. The first Chief of Staff was Major General Tadeusz Jordan-Rozwadowski. From November 16, 1918 this function was held by Brigadier General Stanislaw Szeptycki and his deputy commander was Col. Adam Mieniewski.



Struktura Sztabu Generalnego
Wojska Polskiego w marcu 1919 roku.
The structure of the General Staff of
the Polish Armed Forces in March 1919.



Wyższa Szkoła Wojenna w Warszawie przy ulicy
Koszykowej, 1922 rok.

W latach 1919-1922 (z przerwą na okres wojny
z Rosją bolszewicką) funkcjonowała jako Wojenna
Szkoła Sztabu Generalnego, szkoląca i doksztalająca
oficerów sztabowych. Pierwszym komendantem
Szkoły był gen. por. Stanisław Puchalski.

War College in Warsaw at Koszykowa Street, 1922.
In the years 1919-1922 (with a pause due to a period
of war with Bolshevik Russia), the school functioned
as a General Staff War College, training and
educating staff officers. The first commandant of the
College was Major General Stanisław Puchalski.



Szef Sztabu Generalnego Wojska Polskiego
od 8 lutego 1919 roku do 22 lipca 1920 roku
oraz od 9 czerwca 1923 roku do 16 grudnia
1925 roku (zdjęcie z późniejszego okresu),
płk/gen. ppor./gen. dyw. Stanisław Haller.

Chief of the General Staff of the Polish Armed
Forces from February 8, 1919 to July 22, 1920
and from June 9, 1923 to December 16, 1925
(photo at a later stage), Col./Brigadier General/
Major General Stanisław Haller.

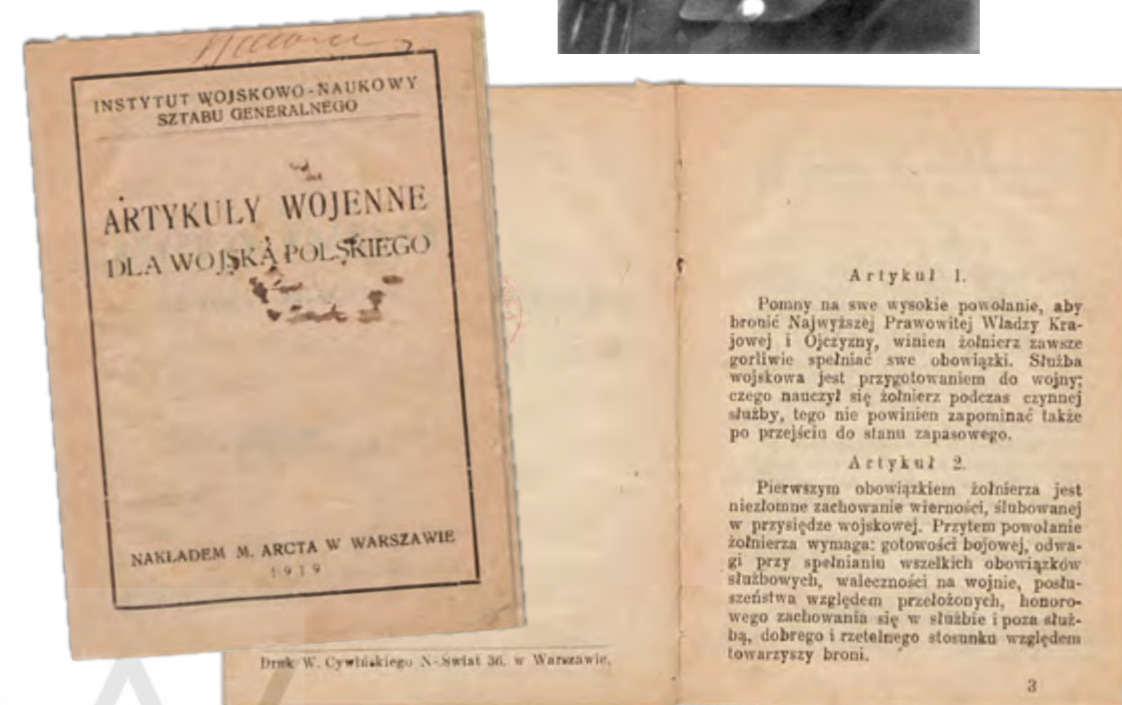

„Artykuły wojenne dla Wojska Polskiego” opracowane przez Instytut Wojskowo-Naukowy Sztabu
Generalnego, 1919 rok.

“Rules of engagement for the Polish Armed Forces” published by the Military and Scientific Institute
of the General Staff, 1919.

ROLA I ZADANIA SZTABU GENERALNEGO WOJSKA POLSKIEGO I MINISTERSTWA SPRAW WOJSKOWYCH

THE ROLE AND TASKS OF THE GENERAL STAFF OF THE POLISH ARMED FORCES
AND MINISTRY OF MILITARY AFFAIRS

Wobec militarnej agresji sąsiadów na ziemi tworzącego się państwa polskiego w lu-
tym i marcu 1919 roku, przystąpiono do reorganizacji Sztabu Generalnego, włączając
go w struktury Naczelnego Dowództwa Wojska Polskiego. Do zadań Sztabu należała
organizacja sił zbrojnych i przygotowanie ich do wojny, działalność planistyczna,
wywiad, analiza terenu działań wojennych oraz kształcenie oficerów dla własnych
potrzeb. W gestii Ministerstwa Spraw Wojskowych pozostały przedsięwzięcia
na obszarze nieobjętym działaniami wojennymi: mobilizacja wojska, szkolenie
i osiągnięcie gotowości bojowej przez jednostki, uzupełnianie wojsk, organizacja
materiałowo-technicznego zabezpieczenia wojsk walczących, mobilizacja
rezerw materiałowych dla wojsk.

Due to the military aggression of neighbours towards the territories of the
newly created Polish state, in January and March 1919 the General Staff needed
to be reorganized, incorporating it into the structure of the Supreme Command
of the Polish Armed Forces. The tasks of the General Staff included the organisa-
tion of armed forces and preparing them for war, planning operations, intelligence,
theatre intelligence, and education of officers for its own needs. The following projects
within the areas in non-war zones lay within the competence of the Ministry of Military
Affairs: mobilisation, training and reaching the combat readiness by the unit, resupplying
of forces, organisation of fighting troop materiel support, mobilisation of material reserves
for the troops.

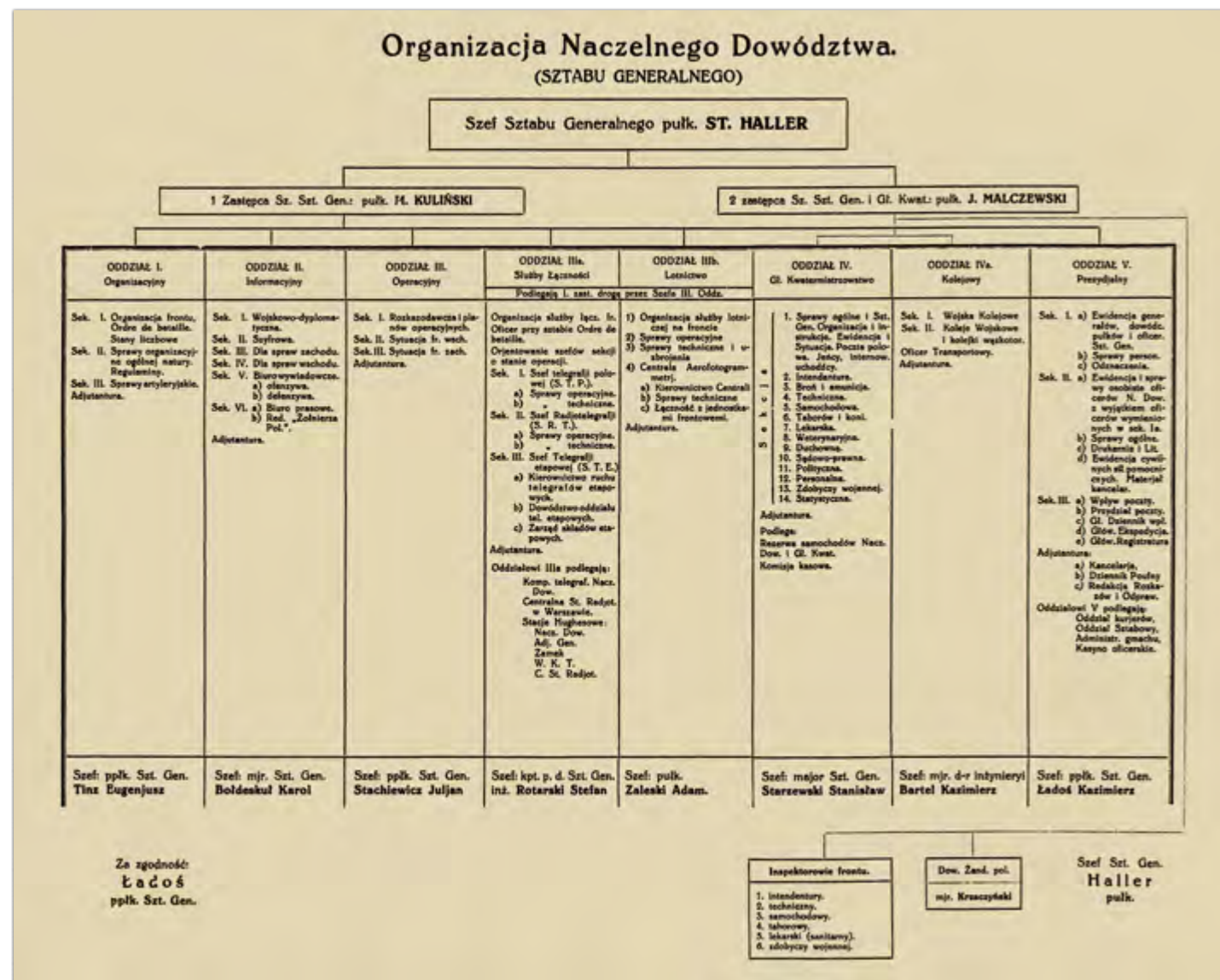

Naczelny Wódz Wojska Polskiego Józef Piłsudski. Warszawa, 1920 rok.

Commander-in-Chief of the Polish Armed Forces Józef Piłsudski. Warsaw 1920.

Struktura Naczelnego Dowództwa (Sztabu Generalnego) po reorganizacji z 11 maja 1919 roku.

The structure of the Supreme Command (General Staff) after the reorganisation dated May 11, 1919.



Naczelny Wódz Józef Piłsudski z gen. por. Edwardem Rydzem-Śmigłym oraz pułkownikami Tadeuszem Piskorem i Tadeuszem Kutrzebą. W tle amerykański Cadillac 57 Naczelnego Dowództwa Wojska Polskiego, 23 września 1920 roku.

Commander-in-Chief Józef Piłsudski with Major General Edward Śmigły-Rydz and Colonels Tadeusz Piskorski and Tadeusz Kutrzeba. In the background - Cadillac model 57 of the Supreme Command of the Polish Armed Forces, September 23, 1920.



Szef Sztabu Generalnego Wojska Polskiego gen. por. Tadeusz Jordan-Rozwadowski na froncie pod Warszawą, 1920 rok. Chief of the General Staff of Polish Armed Forces, Major General Tadeusz Jordan-Rozwadowski on the front-line near Warsaw, 1920.

ROLA SZTABU GENERALNEGO WOJSKA POLSKIEGO W WOJNIE ROSJI BOLSZEWICKIEJ Z POLSKĄ

THE ROLE OF THE GENERAL STAFF OF THE POLISH ARMED FORCES
DURING THE WAR BETWEEN BOLSHEVIK RUSSIA AND POLAND

Kolejną reorganizację najwyższych władz wojskowych przeprowadzono 11 maja 1919 roku, dostosowując strukturę i zadania Sztabu Generalnego do wojennej struktury armii. Ostatnią zmianę w organizacji Sztabu Generalnego wprowadzono 11 grudnia 1919 roku. Na czas osobistego dowodzenia operacjami wojennymi przez Józefa Piłsudskiego powoływano Sztab Naczelnego Wodza (Sztab Ścisły Naczelnego Dowództwa lub Kwatera Główna Naczelnego Wodza). Po objęciu stanowiska Szefa Sztabu Generalnego przez gen. por. Tadeusza Jordana-Rozwadowskiego w lipcu 1920 roku instytucja ta została podzielona na dwa pionierzy – organizacyjny i kwatermistrzowski. Pod koniec wojny Rosji bolszewickiej z Polską, Sztab Generalny Naczelnego Dowództwa był dobrze zorganizowanym aparatem dowodzenia. W czasie walk latem i jesienią 1920 roku miał znaczący udział w przygotowaniu planu bitwy na przedpolach Warszawy. Od 7 stycznia 1921 roku Sztab Generalny odpowiadał za organizację, mobilizację, uzbrojenie, zaopatrzenie i wyszkolenie wojska.

Subsequent reorganisation of the highest military authorities was conducted on May 11, 1919. This was done by adjusting the structure and tasks of the General Staff to a combat army structure. The last change to the organisation of the General Staff was introduced on December 11, 1919. The Staff of the Commander-in-Chief (Strict Staff of the Supreme Command and Commander-in-Chief's Headquarters) was established for the time when all combat operations were commanded personally by Józef Piłsudski. After Major General Tadeusz Jordan-Rozwadowski took up the position of Chief of General Staff in July 1920, this institution was divided into two departments - organisation and quartermaster. At the end of the war between Bolshevik Russia and Poland, the General Staff of the Supreme Command was a well-organised apparatus of command and organisation. During the battles in summer and autumn of 1920, the General Staff had a significant impact on preparation of the battle plan for the outskirts of Warsaw. From January 7, 1921 the General Staff was responsible for the organisation, mobilisation, armament, supply and training of the troops.



Gen. ppor. Michał Piotr Milewski,
komendant obozu warownego Poznań w latach 1921-1924.
Brigadier General Michał Piotr Milewski,
the commandant of the Poznań fortified camp in the years 1921-1924.

Wśród organów administracji terenowej w latach 1918-1921 funkcjonowały również komendy obozów warownych. Status obozów warownych miały: Kraków, Poznań, Przemyśl, Toruń (z Grudziądzem i Chełmnem), Grodno, Brześć Litewski, Modlin, Osowiec, Zegrze, Dęblin. Odrębnie działało Dowództwo Obrony Wybrzeża (utworzone 14 września 1920 roku) oraz Dowództwo Okręgów Linii Kolejowych (utworzone 23 grudnia 1918 roku). Istniały również komendy naftowe, kontrolujące wydobycie ropy naftowej.

The bodies of local administration functioning in the years 1918-1921 also included the commands of fortified camps. The following cities had the status of fortified camps: Kraków, Poznań, Przemyśl, Toruń (with Grudziądz and Chełmno), Grodno, Brest, Modlin, Osowiec, Zegrze, Dęblin. The Command of Coastal Defence (established on September 14, 1920) and the Command of Railway Lines Districts (established on December 23, 1918) acted independently. There were also oil commands, controlling oil extraction.

Komendant Obozu Warownego
„Grodno” płk Józef Luberański
z oficerami sztabu.

The Commandant of the fortified
camp “Grodno”, Col. Józef Luberański
with staff officers.



Rozkazem Szefa Departamentu Mobilizacyjno-Organizacyjnego z 11 lipca 1919 roku utworzono komendy miast w: Warszawie, Lublinie, Kielcach, Łodzi i Lwowie. W miastach, w których istniały stałe garnizony powstały komendy garnizonów. Strukturę uzupełniały komendy placu, organizowane w miejscu stacjonowania dowództw brygad lub większych związków taktycznych.

The City Headquarters in Warsaw, Lublin, Kielce, Łódź and Lviv were established thanks to the order of the Chief of the Mobilisation and Organisational Department dated July 11, 1919. Commands of garrisons were established in cities where permanent garrisons existed. This structure was supplemented by Ground Commands, organised in the place where the brigade commands and commands of larger detachments were stationed.



Gen. ppor. Józef Szamota (pierwszy z prawej), od 24 grudnia 1918 roku dowódca Okręgu Wojskowego w Tarnowie. Podczas walk o granice dowódca twierdzy Brześć Litewski, a po jej ewakuacji – twierdzy Modlin. Po zakończeniu działań wojennych przeniesiony w stan spoczynku.

Brigadier General Józef Szamota (first from the right), from December 24, 1918 the commander of the Military District in Tarnów. During the battles for Poland's borders, he was the commander of Brest fortress and after its evacuation, the commander of Modlin fortress. After the end of hostilities he was decommissioned.

Rozbudowa terytorialnej władzy wojskowej była istotna dla tworzącego się państwa. Już 30 października 1918 roku (rozkaz Szefa Sztabu Generalnego nr 4) utworzono 15 Okręgów Wojskowych oraz sformowano trzy lokalne inspektoraty: warszawski – gen. ppor. Zygmunt T. Zieliński; kielecki – gen. ppor. Waław Iwaszkiewicz-Rudoszański; lubelski – gen. ppor. Kajetan Bolesław Olszewski. Inspektorzy podlegali bezpośrednio Szefowi Sztabu Generalnego. Podział nie dotyczył całego terytorium Polski, nie obejmował kresów wschodnich, obszarów z zaboru austriackiego oraz zaboru pruskiego, gdzie istniało Dowództwo Główne Wojska Polskiego. Po odzyskaniu przez Polskę niepodległości zreorganizowano terytorialną władzę wojskową oraz zlikwidowano lokalne inspektoraty i utworzono 5 Okręgów Generalnych. Walki o granice spowodowały, że liczba oraz obszar dowództw Okręgów Generalnych zmieniły się. 7 lipca 1919 roku, zarządzeniem Ministerstwa Spraw Wojskowych zlikwidowano Dowództwa Okręgów Wojskowych. W 1921 roku, po przejściu wojska na stopę pokojową, Dowództwa Okręgów Generalnych przekształcono w 10 Dowództw Okręgów Korpusów. Dowódcy okręgu sprawującym władzę administracyjno-wojskową, podlegały wszystkie formacje wojskowe rozmieszczone na danym obszarze. Nadzór nad Dowództwami Okręgów Korpusu sprawowało 5 Inspektorów Armii.

The extension of territorial military authority was crucial for the newly established country. As early as October 30, 1918 (by order of the Chief of General Staff no. 4), 15 Military Districts and three local inspectorates were created: the Warsaw inspectorate - Brigadier General Zygmunt T. Zieliński, the Kielce inspectorate - Brigadier General Waław Iwaszkiewicz-Rudoszański, the Lublin inspectorate - Brigadier General Kajetan Bolesław Olszewski. The inspectors were directly subordinate to the Chief of General Staff. The allotment did not involve the whole territory of Poland, as it did not involve the eastern borderlands, areas from the Austro-Hungarian partition or from the Prussian partition, where the Main Command of Polish Armed Forces already existed. After Poland had regained independence, thanks to reorganisation of the territorial military authorities, the local inspectorates were liquidated and 5 General Districts were established. Battles for the borders meant that the number and area of the commands of General Districts were in flux. On July 7, 1919, the Command of the Military Districts was liquidated by a directive of the Minister of Military Affairs. In 1921, after going on to a peacetime footing, the Command of General Districts was transformed into 10 Commands of Corps Districts. All military formations located within the given area were subordinated to the commander of the district, wielding administrative and military authority. Supervision of the Commands of Corps Districts was conducted by 5 Army Inspectors.



Półgąsienicowy samochód pancerny Austin-Putilow „Lis”, zdobyty w czasie wojny Rosji bolszewickiej z Polską, w naprawie w Centralnych Warsztatach Samochodowych, około 1921 roku.

Austin-Putilov “Fox” half-tracked armoured car, captured during the war between Bolshevik Russia and Poland, being repaired at the Central Car Works, ca. 1921.

Centralne Warsztaty Samochodowe (CWS) Departamentu Samochodowego Ministerstwa Spraw Wojskowych powstały już w końcu 1918 roku, na terenie samochodowych warsztatów remontowych zorganizowanych przez niemieckie władze okupacyjne w dawnej fabryce manometrów. Początkowo CWS były warsztatami remontowymi różnorodnego taboru samochodowego i motocyklowego odradzającego się Wojska Polskiego, a już w następnym roku uruchomiono produkcję części zamiennych i nadwozi samochodowych. W 1920 roku w czasie inwazji wojsk Rosji bolszewickiej na Warszawę w Centralnych Warsztatach Samochodowych wyprodukowano 16 samochodów pancernych Ford FT-B model 1920, konstrukcji pracownika Warsztatów inż. Tadeusza Tańskiego. Ze względu na niewielkie gabaryty, ruchliwość i zwrotność oraz siłę ognia pancerny Ford wykazywał dużą przydatność w warunkach wojny manewrowej. Po zakończeniu wojny Rosji bolszewickiej z Polską w CWS montowano także samochody osobowe i półciężarowe Ford T i TT.

The Central Car Works (CWS) of the Department of Automobiles of Ministry of Military Affairs was created at the end of 1918, within the area of the car repair workshops organized by German occupation authorities in a former manometer factory. At first, CWS operated as repair workshops for all kind of car and motorcycle fleets of the reborn Polish Armed Forces, while the following year the manufacture of spare parts and car bodies was commenced. In 1920 during the invasion by Bolshevik Russian armed forces on Warsaw, the Central Car Works manufactured 16 Ford FT-B model 1920 armoured cars, designed by an employee of the plant, Tadeusz Tański, C. Eng. Thanks to its small dimensions, mobility, manoeuvrability and firepower, the Ford armoured car proved its great usability in manoeuvres in warfare conditions. After the end of the war between Bolshevik Russia and Poland, the CWS also assembled Ford T and TT passenger cars and light lorries.

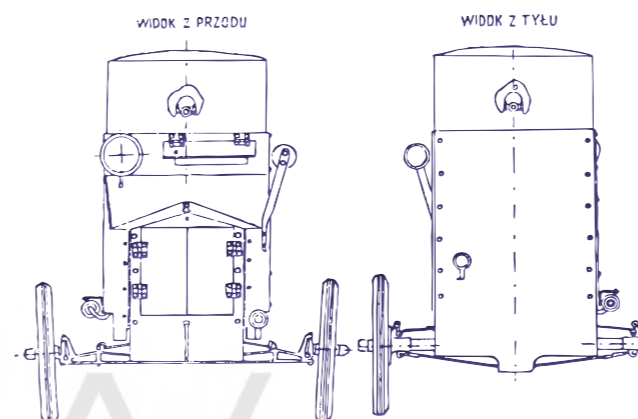
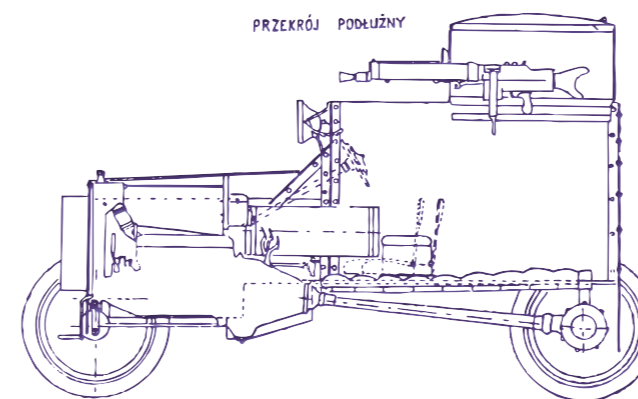
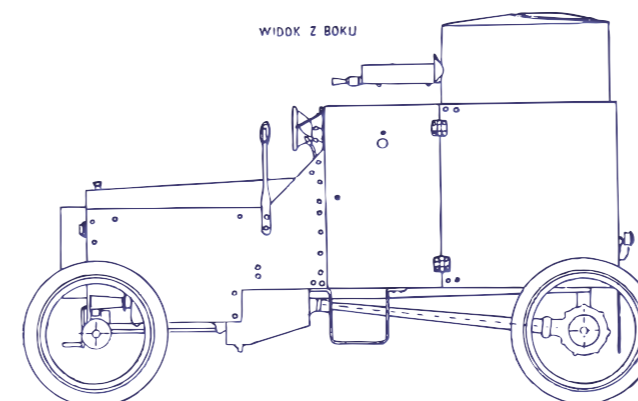

Projekt samochodu pancernego Ford FT-B mod. 1920 (II seria) konstrukcji inż. Tadeusza Tańskiego.

The project of Ford FT-B mod. 1920 (series II) armoured car constructed by Tadeusz Tański, C. Eng.

Rozbudowujące się Wojsko Polskie, walczące o granice niepodległej Rzeczypospolitej dysponowało ubogim zasobem uzbrojenia i wyposażenia przejętego po zaborcach, m.in. z magazynów w Warszawie, Krakowie, Łucku, Kowlu, Brześciu, Białymstoku i Grodnie. Pierwszymi zakładami pracującymi dla wojska były dawne warsztaty remontowe armii zaborczych. Aby zaspokoić braki wyposażeniowe, Ministerstwo Spraw Wojskowych już w listopadzie 1918 roku tworzyło zakłady naprawczo-wytwórcze, m.in.: Centralne Warsztaty Lotnicze, Centralne Warsztaty Samochodowe, Wojskowe Centralne Warsztaty Radiotelegraficzne i Centralne Warsztaty i Składy Telegraficzne (później Centralne Warsztaty Wojsk Łączności), Państwową Fabrykę Karabinów i wiele innych. Polską produkcję uzupełniano niezbędnymi zakupami zagranicznymi. Realizował je utworzony w 1919 roku Główny Urząd Zaopatrzenia Armii (GUZA). Broń nabywano m.in.: od Czechosłowacji, Austrii, a przede wszystkim Francji, zakupując od niej (za pożyczkę 425 mln franków) m.in. 1522 działa, 12 400 karabinów maszynowych, 750 tys. karabinów ręcznych, ponad 2 mln sztuk amunicji artyleryjskiej oraz 700 mln sztuk amunicji karabinowej. Część uzbrojenia pozyskano dokonując wymiany, np. w lutym 1919 roku od Austrii uzyskano 25 tys. karabinów Mannlicher i 5 mln naboju za 600 wagonów kartofli, w tym samym roku rząd węgierski dostarczył Polsce 20 mln naboju karabinowych i 20 tys. pocisków armatnich za 500 wagonów z węglem. GUZA podpisywał także umowy z prywatnymi polskimi wytwórniami.

The developing Polish Armed Forces, fighting for the borders of the independent Republic of Poland, were in possession of very limited armament and equipment stores taken over after the partitioning powers, including the warehouses in Warsaw, Kraków, Łuck, Kovel, Brest, Białystok and Grodno. The first industrial plants which began to work for the army were former repair shops of partitioning power armies. The Ministry of Military Affairs created manufacture-repair workshops, including the Central Aviation Workshops, Central Car Works, Central Military Radio-Telegraphy Workshops, and Central Telegraphy Workshops and Stores (later known as the Central Military Signal Corps Workshops), and the State Rifle Factory in November 1918 to ameliorate equipment shortages. Polish manufactures were supplemented with necessary foreign purchases. The purchases were executed by the Central Army Provisioning Office (GUZA) established in 1919. The armament was bought from e.g. Czechoslovakia, Austria and, first and foremost, from France, from whom supplies were bought (for a loan of 425 million francs) including, for example, 1,522 guns, 12,400 machine guns, 750,000 rifles, more than 2 million artillery rounds and 700 million rifle rounds. Part of the armament was obtained by conducting an exchange, e.g. in February 1919, 25,000 Mannlicher rifles and 5 million rifle rounds from Austria were exchanged for 600 railroad cars full of potatoes. The same year, the Hungarian government provided Poland with 20 million rifle rounds and 20,000 artillery rounds in exchange for 500 railroad cars loaded with coal. GUZA also signed contracts with private Polish manufacturing companies.



**ODBUDOWA WOJSKA POLSKIEGO
WALKI O GRANICE 1918-1921**

RECONSTRUCTION OF THE POLISH ARMED FORCES. THE BATTLE FOR POLAND'S BORDERS, 1918-1921

Hala główna Centralnych Warsztatów Samochodowych Ministerstwa Spraw Wojskowych, dalej brama wjazdowa i budynek biurowy. Warszawa, połowa lat 20. XX wieku.

The main floor of the Central Car Works of the Ministry of Military Affairs in Warsaw, next - the entrance gate and office building, mid-1920s.



Naczelnik Państwa Marszałek Józef Piłsudski (w pierwszym rzędzie, wysunięty) w czasie uroczystego otwarcia fabryki Zakładów Amunicyjnych „Pocisk” S.A. Warszawa, 20 listopada 1920 roku.

The Chief of State Marshal Józef Piłsudski (first row, in the front) during the formal opening ceremony of the “Pocisk” Ammunition Manufacturing Plant. Warsaw, November 20, 1920.



PRZEMYSŁ ZBROJENIOWY W LATACH 1918-1921

THE MUNITIONS INDUSTRY, 1918-1921



Zabudowania Państwowej Fabryki Karabinów w Warszawie.

W listopadzie 1918 roku polskie władze wojskowe zajęły obiekty należące do Towarzystwa Akcyjnego Fabryki Maszyn „Gerlach i Pulst” i uruchomiły tam warsztaty remontujące działa oraz karabiny ręczne i maszynowe. Zdewastowane i pozbawione maszyn hale wyposażono w urządzenia zakupione od rządu niemieckiego, po zlikwidowanej fabryce broni w Gdańsku. Skopiowano również szkice i opisy techniczne karabinów, sprawdzianów i przyrządów produkowanych w tych zakładach. W lipcu 1920 roku warsztatom nadano nazwę Państwowa Fabryka Karabinów.

Infrastructure of the State Rifle Factory in Warsaw.

In November 1918, Polish military authorities seized buildings belonging to the Joint Stock Company of the “Gerlach and Pulst” Machine Factory, establishing there workshops for overhauling guns, rifles, and machine guns. The factory floors, devastated and lacking in machines, were equipped with devices bought from the German government, from the decommissioned arms factory in Gdańsk. The drafts and technical descriptions of rifles, gauges and instruments manufactured in this plant were also copied. In July 1920 the works were given the name of the State Rifle Factory.



Żołnierze 1 Pułku Czołgów podczas przejazdu do Polski w połowie 1919 roku. Pułk miał najnowocześniejsze czołgi I wojny światowej – Renault FT-17, uzbrojone w 1 armatę 37 mm Puteaux S.A. 1918 lub karabin maszynowy 7,92 mm Hotchkiss wz. 25. Załoga: 2 żołnierzy.

The soldiers of 1st Tank Regiment during transit to Poland in the middle of 1919. The regiment had the most modern tanks of World War I - the Renault FT-17, armed with a single 37 mm Puteaux SA 1918 gun or 7.92 mm Hotchkiss mod. 25 machine gun. Crew: 2 soldiers.

Piloci 12 Eskadry Wywiadowczej i samolot Fokker D VII, lotnisko Kisielewicze pod Bobrujskiem, wrzesień 1919 roku. Moc silnika: 185 KM; prędkość maksymalna: 187 km/h; pułap: 6400 m; zasięg: 400 km.

Pilots from the 12th Reconnaissance Squadron and Fokker D VII aircraft, Kisielewicze airfield near Babruysk, September 1919. Horsepower: 185 BHP; maximum speed: 187 km/h; flight limit: 6,400 m; range: 400 km.



Żołnierze oddziału Armii Wielkopolskiej przy karabinie maszynowym Maxim wz. 1908. Masa: 23 kg; kaliber: 7,92 mm; szybkostrzelność: 500 strz./min.

Soldiers from a Wielkopolska Army unit near a Maxim mod. 1908 machine gun. Weight: 23 kg; calibre: 7.92 mm; rate of fire: 500 rounds per minute.



**PODZIAŁ BRONI W DWIZJACH
ORIGIN OF THE WAPONRY IN THE DIVISIONS**

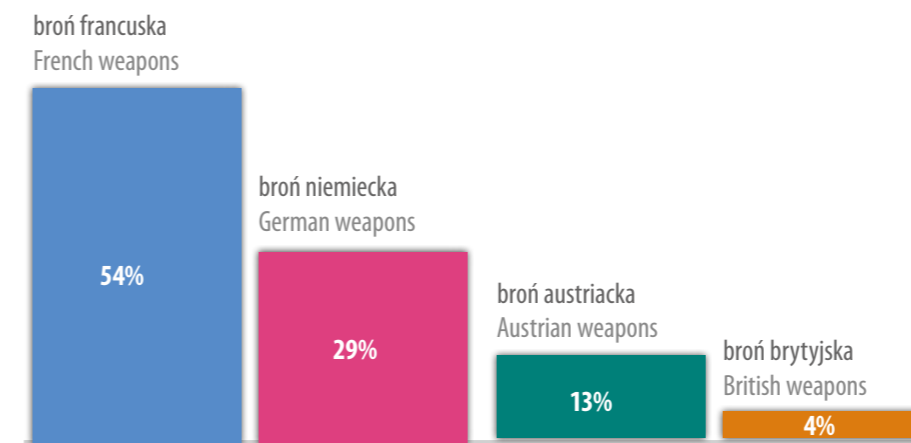

Po zakończeniu działań wojennych ujednolicono uzbrojenie w dywizjach piechoty, wyposażając je w broń: francuską – 12 dywizji, niemiecką – 7 dywizji, austriacką – 3 dywizje, brytyjską – 1 dywizja.

After the end of the war, the armament in infantry divisions was unified; 12 divisions were equipped with French weapons, 7 divisions with German weapons, 3 divisions with Austrian weapons, and 1 division with British weapons.



Armaty 75 mm wz. 1897. Kaliber: 75 mm; donośność: 11 200 m; szybkostrzelność: 12 strz. / min. 75 mm mod. 1897 gun. Calibre: 75 mm; weapon range: 11,200 m; rate of fire: 12 rounds / min.

Uzbrojenie, umundurowanie i wyposażenie odrodzonego Wojska Polskiego było różnorodne. Na początku 1919 roku była to głównie broń z armii zaborczych, m.in.: karabin Mannlicher wz. 1895, karabin Mauser wz. 1898, karabin Mosin wz. 1891, ciężki karabin maszynowy Schwarzlose wz. 1907/12, ciężki karabin maszynowy Maxim wz. 1908 i wz. 1905/S, ciężki karabin maszynowy Maxim 1905 wz. 1910. Sprzęt artyleryjski pochodził głównie z Austrii: armaty 90 mm wz. 1875/96 oraz 80 mm wz. 1905/8. Wraz z przybyciem do Polski utworzonej we Francji Armii Polskiej oraz dostaw uzbrojenia i sprzętu wojakowego z Francji, zaczęła przeważać broń francuska, m.in.: karabin Lebel wz. 1886/93 kaliber 8 mm, karabinek Berthiera wz. 1915, ciężki karabin maszynowy Hotchkiss wz. 1914 oraz ręczny karabin maszynowy Chauchat wz. 1915, armaty 75 mm wz. 1897, armaty 105 mm wz. 1913 oraz 120 mm wz. 1878, haubice 155 mm wz. 1917. Do Polski przybyło również 120 czołgów Renault FT-17. Eskadry lotnicze dysponowały samolotami produkcji francuskiej, brytyjskiej, włoskiej, austriackiej i niemieckiej. Najliczniej reprezentowane były: Breguet XIV A2, Breguet XIV B2, Salmson 2A2, Spad VII, Spad XIII, Bristol Fighter F. 28, De Havilland D.H.9, Ansaldo SVA-9, Ansaldo SVA-10, Oefag D.III, Fokker D.VII.

The armament, uniforms and equipment of the reborn Polish Armed Forces were diverse. In the beginning of 1919 these were generally weapons from the occupying armies, e.g. the Mannlicher mod. 1895 rifle, Mauser mod. 1898 rifle, Mosin mod. 1891 rifle, Schwarzlose mod. 1907/12 heavy machine gun, Maxim mod. 1908 and mod. 1905/S heavy machine gun, and Maxim 1905 mod. 1910 heavy machine gun. The artillery equipment mainly came from Austria, e.g. the 90 mm mod. 1875/96 gun and 80 mm mod. 1905/8 gun. With the arrival of the Polish Army in France in Poland and due to its supplies of weapons and military equipment from France, French weapons were prevalent, such as the 8 mm Lebel mod. 1886/93 rifle, Berthier mod. 1915 carbine, Hotchkiss mod. 1914 heavy machine gun and Chauchat mod. 1915 light machine gun, 75 mm mod. 1897 guns, 105 mm mod. 1913 guns and 120 mm mod. 1878 guns, 155 mm mod. 1917 howitzers. 120 Renault FT-17 tanks also arrived in Poland. Air squadrons used French, British, Italian, Austrian and German production aircraft. The most numerous were the Breguet XIV A2, Breguet XIV B2, Salmson 2A2, Spad VII, Spad XIII, Bristol Fighter F. 28, De Havilland D.H.9, Ansaldo SVA-9, Ansaldo SVA-10, Oefag D.III, and Fokker D.VII.



Plutonowy szwadronu Naczelnego Wodza w ubiorze służbowym (1919 rok).
Master corporal of the Commander-in-Chief's squadron in duty uniform (1919).

Szeregowy piechoty, umundurowanie wzoru niemieckiego (1918-1919).
An infantry private, German uniform design (1918-1919).

Oficer 4 Pułku Ułanów, umundurowanie według przepisów z 1917 roku (1919-1920).
An officer of the 4th Uhlan Regiment, uniform in accordance with regulations from 1917 (1919-1920).

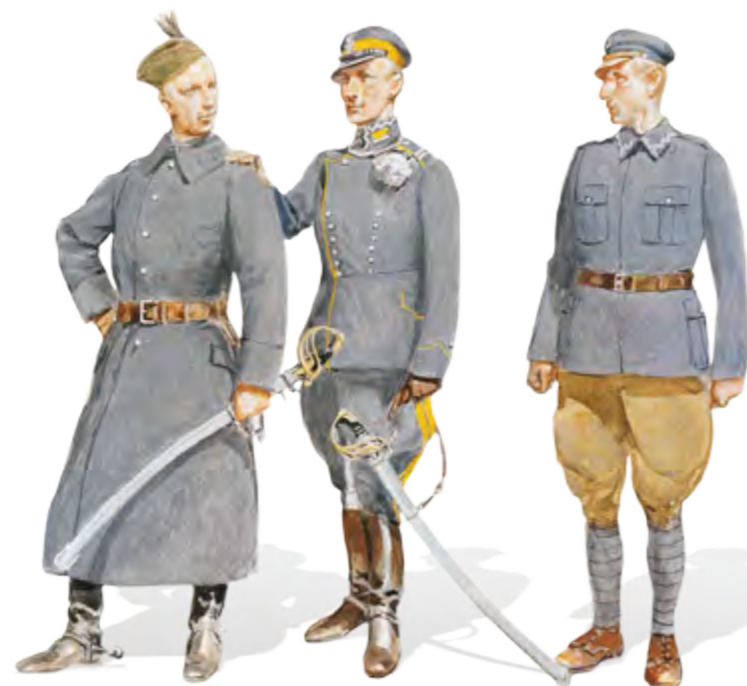

Ułan w ubiorze wyjściowym, pozasłużbowym (1919 rok).
Uhlán in military dress, off-duty uniform (1919).

Ułan w ubiorze polowym (1919-1920).
An uhlán in field uniform (1919-1920).

Szeregowy piechoty w umundurowaniu kroju legionowego (1918-1919).
Infantry private in a uniform of legionnaire cut (1918-1919).



Kapitan piechoty w ubiorze polowym (1919-1920).
An infantry captain in field uniform (1919-1920).

Ułan 8 Pułku w ubiorze polowym (1919-1920).
An uhlán of the 8th Regiment in field uniform (1919-1920).

An uhlán of the 8th Regiment in field uniform (1919-1920).



Sierżant z 6 Pułku Piechoty w czapce maciejówce i bluzie typu austriackiego, 1918 rok.
Sergeant from 6th Infantry Regiment wearing a Maciejówka cap and an Austrian type tunic, 1918.



Ułan 215 Ochotniczego Pułku Jazdy Wielkopolskiej (26 Pułk Ułanów Wielkopolskich), w charakterystycznej dla Wojsk Wielkopolskich czapce rogatywce, 1919 rok.

An uhlán from the 215th Volunteer Wielkopolska Cavalry Mounted Regiment (26th Wielkopolska Uhlán Regiment), in Rogatywka cap characteristic for the Wielkopolska Armed Forces, 1919.



Major pilot Waldemar Narkiewicz, dowódca I Grupy Lotniczej, około 1920 roku. Na lewym rękawie odznaka lotnicza.
Pilot-Major Waldemar Narkiewicz, the commander of I Aviation Group, ca. 1920. Aviation badge on left shoulder.



Porucznik z 5 Pułku Artylerii Polowej w dwurzędowym płaszczu, najprawdopodobniej amerykańskim.
Lieutenant from the 5th Field Artillery Regiment, in double-breasted coat, most probably an American one.

UMUNDUROWANIE WOJSKA POLSKIEGO

UNIFORMS OF THE POLISH ARMED FORCES

W pierwszych miesiącach niepodległości umundurowanie Wojska Polskiego przejęte po zaborcach było zróżnicowane. Przeważały mundury niemieckie i austro-węgierskie (ok. 70 tys.). Zniszczony przemysł oraz brak surowców zmusiły władze do zakupów zagranicznych. Od 1920 roku coraz większą rolę w dostawach wojskowych zaczęły odgrywać krajowe zakłady produkcyjne z Łodzi, Bielska i Białegostoku.

W 1919 roku powołano Komisję Ubiorczą, która opracowała projekt nowego munduru. 27 grudnia 1919 roku ogłoszono „Przepis ubioru polowego Wojska Polskiego”. Wprowadzał on m.in.: szaro-brunatno-zieloną (khaki) kurtkę sukieną, płaszcz jednorzędowy w tym samym kolorze oraz czapkę rogatywkę. Mundur poszczególnych rodzajów broni różnił się kolorem patki na kołnierzu kurtki i płaszcza oraz godłem umieszczonym na lewym rękawie.

During the first months of independence, the uniforms of the Polish Armed Forces, captured from the occupants, were diversified. Primarily, these were German and Austro-Hungarian uniforms (about 70,000). Poland's ruined industry and lack of materials forced the authorities to make foreign purchases. State manufacturing plants from Łódź, Bielsko and Białystok started to play a greater and greater role in military supply from 1920 onwards.

The Uniform Committee which developed the new uniform design was established in 1919. "Regulations regarding the Polish Armed Forces field uniform" were declared on December 27, 1919. The regulations introduced a grey-brown-green (khaki) broadcloth jacket, single-breasted coat (same colour) and rogatywka cap. The uniform of individual branches of services varied in the colour of the straps on the coat and jacket collars and country's emblem, located on the left arm.



Wraz z rozwojem siły ognia podczas olbrzymich zapasów wojennych w Europie rola jazdy spadła po prostu do zera. . . Wprost niemożliwe, aby jako tako uzbrojona piechota z dodatkiem karabinów maszynowych i artylerii nie dała sobie rady za pomocą ognia z jazdy.

Marszałek Józef Piłsudski, *Rok 1920. Z powodu pracy M. Tuchaczewskiego „Pochód za Wisłę”*, [w:] *Pisma zbiorowe*, t. VII, Warszawa 1924, s. 88.

Along with the development of fire power during the enormous struggles in Europe, the role of cavalry has fallen to zero... It is simply impossible that fair to middling infantry armed with the addition of machine guns and artillery are not able to cope with the cavalry.

Marshal Józef Piłsudski, 1920. *On the basis of M. Tuchachevsky's paper "The march beyond the Vistula river"*, [in:] *Joint study*, vol. VII, Warsaw 1924, page 88.



Polscy żołnierze w okopach nad Styrem, maj 1919 roku. Polish soldiers in trenches by the Styrya river, May 1919.

Pierwszymi oddziałami piechoty Wojska Polskiego były trzy pułki Polskiej Siły Zbrojnej. Pod koniec 1918 roku w różnej fazie organizacji było jeszcze około 30 pułków.

26 listopada 1918 roku Naczelny Wódz wydał rozkaz sformowania pod dowództwem gen. ppor. Wacława Iwazkiewicza-Rudoszańskiego 1 Dywizji Litewsko-Białoruskiej składającej się z trzech dwupułkowych brygad. Na początku 1919 roku rozpoczęto formowanie pułków o nazwach odnoszących się do Legionów Polskich. Z pułków tych w lutym utworzono 1 Dywizję Piechoty Legionów z gen. bryg. Bolesławem Roją na czele oraz 2 Dywizję Piechoty Legionów dowodzoną przez płk./gen. ppor. Edwarda Rydza-Śmigłego. Przyjęto, że pułk miał liczyć 3 260 żołnierzy (98 oficerów, 378 podoficerów, 2 791 szeregowców) i składać się z: 3 batalionów po 4 kompanie strzeleckie, 4 kompanie karabinów maszynowych, kompanii technicznej, plutonu łączności, oddziału „miotaczy bombowych” (moździerzy). Stan faktyczny pułków był nieco mniejszy. W latach 1918-1920 dywizję piechoty tworzyły dwie brygady po dwa pułki piechoty i brygada artylerii, a po wojnie przyjęto system francuski – dywizję trzypułkową. Do kwietnia 1919 roku Naczelne Dowództwo rozwiązało wszystkie samodzielne bataliony i oddziały piechoty działające na terenie Rzeczypospolitej, przekazując ich żołnierzy do formacji etapowych i wartowniczych. W tym czasie piechota liczyła 40 pułków oraz 7 batalionów strzelców. Nadzór nad piechotą sprawował Generalny Inspektor Piechoty, gen. ppor. Aleksander Osiński, początkowo podporządkowany Ministerstwu Spraw Wojskowych, a od marca 1920 roku – Naczelnemu Dowództwu WP.

W miejsce Generalnego Inspektoratu Piechoty w Ministerstwie Spraw Wojskowych utworzono w Departamencie Broni Głównych i Wojsk Taborowych Sekcję Piechoty, kierowaną przez ppłk. Michała Tokarzewskiego. Liczba oddziałów piechoty zwiększyła się po przyłączeniu do Wojska Polskiego pułków z Armii Polskiej utworzonej we Francji oraz Armii Wielkopolskiej. Jesienią 1919 roku rozpoczęto tworzenie oddziałów ochotniczych i zapasowych. Na początku 1920 roku sformowano z batalionów zapasowych pierwsze pułki piechoty rezerwowej. W październiku 1920 roku stan osobowy piechoty wynosił około 600 tys. żołnierzy. W walkach o granice Rzeczypospolitej wzięły udział 104 pułki piechoty. Po przejściu Wojska Polskiego na stopę pokojową, piechota liczyła 90 pułków, które tworzyły 30 dywizji.

The first infantry units of the Polish Armed Forces were three regiments of the Poland's Armed Forces. At the end of 1918, there were about 30 regiments at different organisational phases.

On November 26, 1918 the Commander-in-Chief issued an order to create the 1st Lithuanian-Belarusian Division, under the command of Brigadier General Wacław Iwazkiewicz-Rudoszański, consisting of three two-regiment brigades. Regiments with names related to the Polish Legions were created in the beginning of 1919. The 1st Legionnaire Infantry Division under the command of Brigadier General Bolesław Roja and the 2nd Legionnaire Infantry Division, commanded by Col./ Brigadier General Edward Rydz-Śmigły, were created from these regiments in February. A regiment was understood to consist of 3,260 soldiers (98 officers, 378 non-commissioned officer, 2,791 privates) and of: 3 battalions, each including 4 rifle companies, 4 machine gun companies, a technical company, a signal platoon, and "mine thrower" (mortar) squads. The actual state of regiments was slightly smaller. During the years 1918-1920, infantry divisions included two brigades, consisting of two infantry regiments and an artillery brigade, while the French system was accepted after the war based on three-regiment divisions. By April 1919, the Supreme Command had disbanded all independent battalions and infantry units operating on the territory of the Republic of Poland, handing over soldiers to guard and stage formations. At this time, the infantry consisted of 40 regiments and 7 rifle battalions. Supervision of the infantry was conducted by the General Infantry Inspecting Officer, Brigadier General Aleksander Osiński, initially subordinated to the Ministry of Military Affairs and from March 1920 to the Commander-in-Chief of the Polish Armed Forces.

The Infantry Section in the Department of Deadly Weapons and Wagon Military Units, under the command of Lieutenant Colonel Michał Tokarzewski, was created in the place of the General Infantry Inspectorate in the Ministry of Military Affairs. The number of infantry units increased after the incorporation of regiments from the Polish Army in France and the Wielkopolska Army to the Polish Armed Forces. The creation of volunteer and reserve units was commenced during the autumn of 1919. The first infantry reserve regiments were established from auxiliary battalions at the beginning of 1920. In October 1920, the headcount of the infantry was equal to about 600,000 soldiers. 104 infantry regiments took part in the battles for the borders of the Republic of Poland. After the Polish Armed Forces went onto a peacetime footing, the infantry consisted of 90 regiments forming 30 divisions.



Oficerowie kompanii szturmowej II batalionu 36 Pułku Piechoty Legii Akademickiej. Galicja, maj 1919 roku.

Officers of the assault company of the II battalion of the 36th Academic Legion Infantry Regiment. Galicia, May 1919.



Gen. ppor. Aleksander Osiński, Generalny Inspektor Piechoty od sierpnia 1919 roku.

Second Lieutenant General Aleksander Osiński, the Inspector of Infantry from August 1919.



Żołnierze 30 Pułku Strzelców Kaniowskich, 1919 rok.

Soldiers from the 30th Riflemen Regiment Kaniów, 1919.



3 kompania I baonu 1 Pułku Piechoty Legionów Polskich, 1919 rok.

3rd company of the I battalion of the 1st Polish Legion Infantry Regiment, 1919.

Żołnierze 60 Pułku Piechoty Wielkopolskiej. Ostrów, 18 maja 1921 roku.

Soldiers of the 60th Wielkopolska Infantry Regiment. Ostrów, May 18, 1921.



Żołnierze 60 Pułku Piechoty Wielkopolskiej, kwiecień 1920 roku.

Soldiers of the 60th Wielkopolska Infantry Regiment, April 1920.



Oficerowie 55 Pułku Piechoty. Bobrujsk, 1920 rok.

Officers of the 55th Infantry Regiment. Babruysk, 1920.



Szwadron 1 Pułku Wielkopolskiego podczas mszy świętej. Bobrujsk, 8 września 1919 roku.

A squadron of the 1st Wielkopolska Regiment during a church service. Babruysk, September 8, 1919.



Żołnierze 15 Pułku Ułanów w Bobrujsku, 1920 rok.

Soldiers of the 15th Uhlan Regiment in Babruysk, 1920.



Żołnierze 201 Ochotniczego Pułku Szwoleżerów.

The soldiers of the 201st Volunteer Chevaux-légers Regiment.



Żołnierze 6 szwadronu 3 Pułku Strzelców Konnych. Płociczno, 1919 rok.

Soldiers of the 6th squadron of the 3rd Mounted Riflemen Regiment.

Płociczno 1919.

Pierwsze oddziały kawalerii Wojska Polskiego powstawały już w listopadzie 1918 roku. Tworzono szwadrony jazdy wojewódzkiej, a także pułki ułanów i szwoleżerów na podstawie oddziałów jazdy Legionów Polskich, Polskich Korpusów w Rosji i Polskiej Siły Zbrojnej. W skład pułku wchodziły 4 szwadrony, szwadron ciężkich karabinów maszynowych oraz szwadron techniczny. W połowie 1919 roku rozpoczęto formowanie pierwszych wielkich jednostek – brygad jazdy.

Nadzór nad kawalerią sprawował utworzony pod koniec stycznia 1919 roku Inspektorat Jazdy z gen. por. Aleksandrem Karnickim. W maju 1919 roku nadzór przejął kierowany przez płk. Romana Kaweckiego, Generalny Inspektorat Jazdy, podlegający Ministerstwu Spraw Wojskowych (MSWojsk.). W marcu 1920 roku jego rolę w MSWojsk. przejęła Sekcja Jazdy, natomiast Inspektorat przydzielono do Naczelnego Dowództwa Wojska Polskiego.

Podczas wojny Rosji bolszewickiej z Polską formowano dywizje, korpusy i grupy operacyjne jazdy. Pod koniec 1920 roku kawaleria obejmowała: 3 pułki szwoleżerów, 19 pułków ułanów, 2 rezerwowe pułki ułanów, 6 ochotniczych pułków ułanów, 5 pułków strzelców konnych, 9 pułków konnych strzelców granicznych, kombinowany pułk IV Brygady Jazdy, Pułk Tatarski im. Achmatowicza, 7 samodzielnych dywizjonów i 2 samodzielne szwadrony.

The first cavalry units of the Polish Armed Forces had already been established by November 1918. Voivodeship cavalry squadrons as well as uhlán and light horseman regiments were established based on cavalry units from the Polish Legions, the Polish Corps in Russia, and the Poland's Armed Forces.

A regiment included 4 squadrons, a heavy machine gun squadron, and a technical squadron. The formation of first very large units, cavalry brigades, was commenced in mid-1919.

Supervision of the cavalry was exercised at the end of January 1919 by the Cavalry Inspectorate, commanded by Major General Aleksander Karnicki. In May 1919, this supervision was taken over by the General Cavalry Inspectorate, commanded by Col. Roman Kaweckie and subordinated to the Ministry of Military Affairs. In March 1920, its role in the Ministry of Military Affairs was taken over by the Cavalry Section, whereas the Inspectorate was assigned to the Supreme Command of the Polish Armed Forces.

Divisions, corps and operational groups of cavalry were established during the war between Bolshevik Russia and Poland. At the end of 1920, the cavalry consisted of 3 Chevaux-légers regiments, 19 uhlán regiments, 2 reserve uhlán regiments, 6 volunteer uhlán regiments, 5 mounted riflemen regiments, 9 border mounted riflemen regiments, a combined regiment of the IV Cavalry Brigade, the Achmatowicz Tatar Regiment, 7 independent divisions, and 2 independent squadrons.



Oficerowie i żołnierze 2 Pułku Szwoleżerów Rokitniańskich, 1919 rok. The officers and soldiers of 2nd Rokitno Chevaу-légers Regiment, 1919.



Pluton sztandarowy 5 Pułku Ułanów w czasie defilady na placu Saskim w Warszawie, 3 sierpnia 1919 roku.
The flagship platoon from the 5th Uhlан Regiment during a parade at Saski Square in Warsaw, on August 3, 1919.



Dekoracja żołnierzy 20 Pułku Ułanów Krzyżami Walecznych, 1921 rok.
Decoration with Cross of Valour of soldiers from the 20th Uhlан Regiment, 1921.



Żołnierze 13 kompanii 5 Pułku Piechoty Legionów Polskich przy austriackim miotaczu min wz. 1915, kal. 225 mm. Pasieki Miejskie pod Lwowem, wiosna 1919 roku.

Soldiers from the 13th company of the 5th Polish Legionnaire Infantry Regiment in front of an Austrian 225 mm mod. 1919 mine thrower. Pasieki Miejskie near Lviv, spring 1919.



Defilada artylerii polowej Wojsk Wielkopolskich. Poznań, 2 marca 1919 roku.

A parade of field artillery from the Wielkopolska Armed Forces. Poznań, March 2, 1919.



Bateria artylerii polskiej. Lwów, 1919 rok.

A battery of Polish artillery. Lviv, 1919.



Żołnierze z pułku artylerii polowej przy armacie polowej wz. 1897 kal. 75 mm, 1920 rok.

Soldiers from a field artillery regiment by a 75 mm mod. 1897 field gun, 1920.

Podstawową siłę ogniową Wojska Polskiego stanowiła artyleria. Do początku stycznia 1919 roku zorganizowano, wykorzystując sprzęt i uzbrojenie przejęte po zaborcach, około 80 baterii artylerii (bateria liczyła 5 oficerów i 172 podoficerów i szeregowych). Pułki artylerii polowej i dywizjony artylerii konnej (dla brygad kawalerii) przyjmowały numerację macierzystej dywizji lub brygady. W połowie 1919 roku przystąpiono do tworzenia brygad artylerii w składzie: pułk artylerii polowej, dywizjon artylerii ciężkiej, dziewięć kolumn amunicyjnych oraz dywizjon warsztatów artyleryjskich. W połowie 1920 roku w Wojsku Polskim były 22 brygady artylerii (stan etatowy artylerii 64 710 żołnierzy, faktyczny 28 900). Po przejściu na stopę pokojową w Wojsku Polskim było 30 pułków artylerii polowej, 10 pułków artylerii ciężkiej, 1 pułk artylerii najcięższej, 1 dywizjon artylerii przeciwlotniczej, 10 dywizjonów artylerii konnej. Na początku 1922 roku stan osobowy artylerii liczył 32 928 żołnierzy.

The artillery constituted the fundamental fire power of the Polish Armed Forces. By the beginning of January 1919, about 80 artillery batteries (each battery consisted of 5 officers and 172 non-commissioned officers and privates) had been organized, using equipment and armament captured from the occupants. Field artillery regiments and mounted artillery divisions (for cavalry brigades) adopted their numbering from their parent division or brigade. In mid-1919, actions were taken to create artillery brigades including a field artillery regiment, heavy artillery division, nine ammunition columns, and an artillery repair shop division. In mid-1920, the Polish Armed Forces had 22 artillery brigades (planned strength of 64,710 soldiers, factual strength 28,900 soldiers). After Poland went on a peacetime footing, there were 30 field artillery regiments, 10 heavy artillery regiments, 1 very heavy artillery regiment, 1 anti-aircraft artillery division, and 10 divisions of mounted artillery in the Polish Armed Forces. At the beginning of 1922, the planned strength of artillery was equal to 32,928 soldiers.



W sierpniu 1920 roku rozpoczęto formowanie Pułku Motorowego Artylerii Najcięższej rozwijając Dywizjon Motorowy (IV) 1 Pułku Artylerii Polowej, zorganizowany wiosną tegoż roku. Pułk był wyposażony w haubice kal. 155 mm, moździerz kal. 210 mm i armaty kal. 149,1 mm oraz ciągniki artyleryjskie MZW M17 Austro-Daimler, samochody White, Berliet, Fiat, Austin i motocykle. W walkach z Rosjanami wzięły udział dwie baterie pułku. Pod koniec 1921 roku zmieniono nazwę na 1 Pułk Artylerii Najcięższej.

In August 1920, the Motorised Regiment of Heaviest Artillery was established by development of the Motorised Division (IV) of the 1st Field Artillery Regiment, organized during the spring of the same year. The regiment was equipped with 155 mm howitzers and 149.1 mm guns and MZW M17 Austro-Daimler artillery tractors, White, Berliet, Fiat and Austin cars and motorcycles. Two batteries of this regiment took part in battles against the Russians. At the end of 1921, the name of the regiment was changed to the 1st Heaviest Artillery Regiment.

W lipcu 1920 roku sformowano pierwszą jednostkę artylerii przeciwlotniczej w Wojsku Polskim – Dywizjon Szkolny Artylerii Zenitowej w składzie trzy baterie artyleryjskie oraz oddział motorowy reflektorów. W 1 baterii był pluton wyposażony w dwie samochodowe armaty przeciwlotnicze kal. 75 mm wz. 14, na podwoziu „De Dion-Bouton 35 CV” i dwa jaszczke motorowe tej marki. Wziął on udział w walkach przeciwko Rosjanom, m.in. pod Sokółką, Kuźnicą Białostocką, Grodnem (23-25 września 1920 roku), Dubrowlanami nad Niemnem (29 września 1920 roku).

The first anti-aircraft artillery unit in the Polish Armed Forces, the Training Division of Zenithal Artillery consisting of three artillery batteries and a unit of motorised searchlights, was established in July 1920. In the 1st battery, a platoon was equipped with two 75 mm mod. 14 motorised anti-aircraft guns, based on the chassis of the “De Dion-Bouton 35 CV” and two more motorised guns of the same brand. This platoon took part in battles against the Russians near Sokółka, Kuźnica Białostocka, Grodno (September 23-25, 1920), and Dubrowlany by the Niemen river (September 29, 1920).

Samochodowa armata przeciwlotnicza kal. 75 mm wz. 14, na podwoziu „De Dion-Bouton” 35 CV.

A motorised 75 mm mod. 14 anti-aircraft gun, on the chassis of a “De Dion-Bouton” 35 CV lorry.

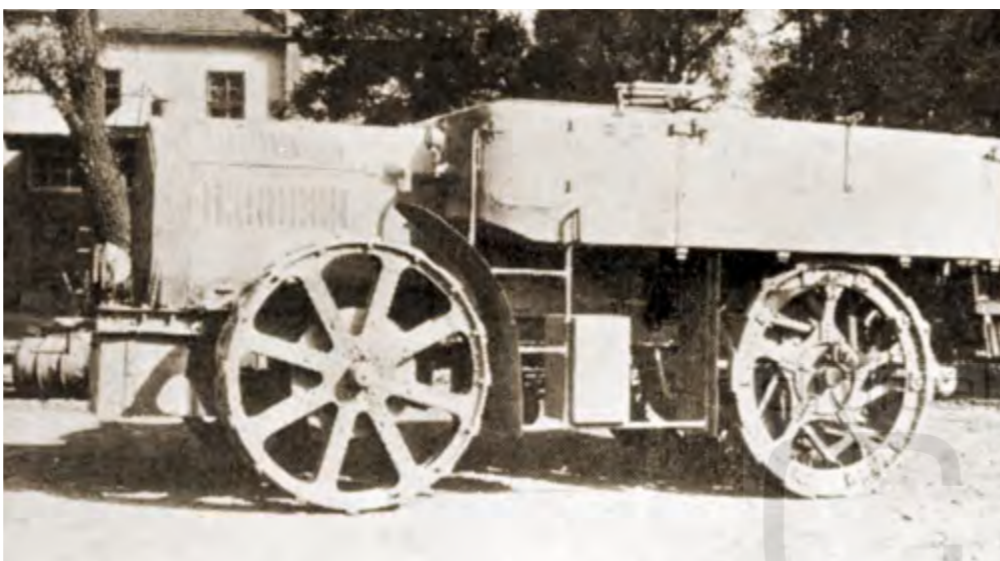

Ciągnik artyleryjski MZW M 17 Austro-Daimler (4x4).
MZW M17 Austro-Daimler (4x4) artillery tractor.



Defilada artylerii podczas obchodów rocznicy insurekcji kościuszkowskiej. Warszawa, 24 marca 1919 roku.

An artillery parade during the commemoration of the Kościuszko Uprising anniversary. Warsaw, March 24, 1919.



Bateria artylerii podczas ofensywy kijowskiej, rosyjska armata polowa 76,2 mm wz. 1902, maj 1920 roku.

An artillery battery during the Kiev offensive, Russian 76.2 mm mod. 1902 field gun, May 1920.

11 listopada 1918 roku powołano Inspektorat Artylerii, na czele z gen. ppor. Eugeniuszem Rodziewiczem. Od połowy 1919 roku, już jako Generalny Inspektorat Artylerii odpowiadał za tworzenie nowych oddziałów, przydział personalny oficerów, szkolenie żołnierzy oraz dystrybucję regulaminów. Rozbudową oraz zakupami i naprawą broni artyleryjskiej zajmował się utworzony 13 listopada 1918 roku Departament Techniczno-Artyleryjski Ministerstwa Spraw Wojskowych (MSWojsk.), którego szefem został gen. ppor. Antoni Kaczyński. Po zmianach reorganizacyjnych w latach 1919-1920 funkcje te przejął w 1921 roku Departament Artylerii i Uzbrojenia MSWojsk.

The Artillery Inspectorate, under the command of Brigadier General Eugeniusz Rodziewicz, was established on November 11, 1919. From mid-1919, already as a General Artillery Inspectorate, it was responsible for the creation of new units, the personal allocation of officers, training of soldiers and distribution of regulations. The Technical-Artillery Department of the Ministry of Military Affairs, under the command of Brigadier General Antoni Kaczyński, established on November 13, 1918, dealt with the development, purchase and repair of artillery weapons. After organisational changes in the years 1919-1920, these functions were taken over by the Department of Artillery and Armament of the Ministry of Military Affairs.



Samolot Fokker E.V w barwach „lwowskich”, 20 kwietnia 1919 roku.
Fokker E.V aircraft bearing “Lviv” escadrille colours, April 20, 1919.



Samolot Breguet XIV B2 bis.
Breguet XIV B2 bis aircraft.



Samolot Albatros D.III z godłem 7 Eskadry Myśliwskiej im. Tadeusza Kościuszki, złożonej głównie z ochotników z USA, 1919 rok.
Albatros D.III aircraft with the emblem of the 7th Tadeusz Kościuszko Fighter Escadrille, mainly comprised of volunteers from the USA, 1919.



Personel 1 Eskadry Wywiadowczej przy samolocie Bristol F-2B Fighter, 1920 rok.

The personnel of the 1st Reconnaissance Escadrille beside a Bristol F-2B Fighter aircraft, 1920.

ZNAK NA POLSKICH AEROPLANACH
(SAMOLOTACH)



NIE STRZELAĆ!!

Instrukcja dla
żołnierzy Wojska
Polskiego.

Instructions for
soldiers of the Polish
Armed Forces.

ZNAK NA BOLSZEWICKICH AEROPLANACH
(SAMOLOTACH)



STRZELAĆ!!

**TYLKO W RAZIE DOKŁADNEGO ROZPOZNANIA
TEGO ZNAKU.**

Pierwszym dowództwem polskiego lotnictwa wojskowego była Sekcja Żeglugi Nadpowietrznej Departamentu Technicznego Ministerstwa Spraw Wojskowych (MSWojsk.) powołana 14 listopada 1918 roku. Od 20 grudnia 1918 roku część kompetencji Sekcji przejęło Dowództwo Wojsk Lotniczych, od marca 1919 roku – Inspektorat Wojsk Lotniczych pod dowództwem ppłk. pil. Hipolita Łossowskiego. Do zadań Inspektoratu należał nadzór nad szkolnictwem lotniczym i gotowością bojową lotnictwa, kwestie organizacyjne i uzupełnień, sprawy personalne oficerów, regulaminy i instrukcje.

Do września 1919 roku poza strukturami Wojsk Lotniczych Wojska Polskiego znajdowały się siły powietrzne sformowane w Wielkopolsce i eskadry Armii Polskiej we Francji. Po powołaniu gen. pil. Gustawa Macewicza na stanowisko Inspektora Wojsk Lotniczych MSWojsk. wzrósł potencjał bojowy polskich sił powietrznych. W latach 1918-1921 utworzono 20 eskadr, w tym 16 wywiadowczych, 3 myśliwskie, 1 niszczycielską. Działania eskadr na danym obszarze operacyjnym koordynowały Grupy Lotnicze, w kwietniu 1920 roku przemianowane na dywizjony. W 1921 roku istniało 6 dywizjonów.

The first command of the Polish Air Force was the Section of Air Navigation of the Technical Department in the Ministry of Military Affairs, constituted on November 14, 1918. From December 20, 1918 some of the Section's competences were taken over by the Air Force Command and from March 1919 by the Air Force Inspectorate, under the command of Lieutenant Colonel Hipolit Łossowski. The tasks for the Inspectorate included the supervision of aviation education and aviation combat readiness, organisational and supply issues, officers' personal matters, regulations and manuals.

Up until 1919, the air forces created in Greater Poland and the escadrilles of the Polish Army in France were located outside the structures of the Air Force of the Polish Armed Forces. The combat potential of the Polish air force increased after the appointment of Gen. Gustaw Macewicz to the position of Air Force Inspector of the Ministry of Military Affairs. 20 escadrilles, including 16 reconnaissance, 3 fighter and 1 assault escadrille, were established during the years 1918-1921. The operations of escadrilles within a given operational area were coordinated by Aviation Groups, in April 1920 renamed to squadrons. In 1921 there were 6 squadrons.



ODBUDOWA WOJSKA POLSKIEGO WALKI O GRANICE 1918-1921

RECONSTRUCTION OF THE POLISH ARMED FORCES. THE BATTLE FOR POLAND'S BORDERS, 1918-1921

Flotyllę Wiślaną (dowódca kpt. mar. Władysław Nawrocki) sformowano na początku listopada 1918 roku w Krakowie z marynarzy z byłych armii zaborczych. Przejęła niemieckie i austro-węgierskie jednostki pływające i w końcu listopada przebazowano ją do Modlina. Do zadań Flotylli (motorówki uzbrojone i statki opancerzone, tabor pomocniczy a od jesieni 1920 roku także monitory – „ręczne pancerniki” – „Pińsk”, „Warszawa”, „Horodyszczce”, „Mozyrz”) należało patrolowanie Wisły oraz przygotowanie kadr dla przyszłej floty morskiej. Flotylla walczyła w wojnie Rosji bolszewickiej z Polską, broniąc linii Wisły i miast położonych na jej brzegach.

The Vistula River Fleet (under the command of Lieutenant Władysław Nawrocki) was established at the beginning of November 1918 in Kraków, based on the sailors from the former occupying powers' armies. It captured German and Austro-Hungarian vessels and in the end of November it was relocated to Modlin. Among the tasks of the Fleet (armed motorboats and armoured ships, auxiliary fleet and from autumn 1920 also river monitors – “river battleships” – “Pińsk”, “Warszawa”, “Horodyszczce”, “Mozyrz”) were patrolling the Vistula river and preparation of the cadre for the future naval fleet. The Fleet fought in the war between Bolshevik Russia and Poland, defending the line of the Vistula river and cities located on its banks.



Statek uzbrojony „Pancerny” Flotylli Pińskiej, uczestnik walk pod Czarnobyliem.
“Pancerny” armed ship of the Pińsk River Fleet, a participant in battles near Chernobyl.



Marynarze Flotylli Pińskiej na motorówce bojowej.
Sailors from the Pińsk River Fleet on an armed motorboat.

W kwietniu 1920 roku, z wykorzystaniem jednostek Flotylli Wiślanej, na Polesiu sformowano Flotyllę Pińską, pod dowództwem por. mar. Jana Giedroycia. Flotylla miała zapewnić wsparcie bojowe i transportowe oddziałów Grupy Poleskiej gen. dyw. Antoniego Listowskiego. Początkowo składała się z uzbrojonych motorówek, przystosowanych do rozpoznania i transportu, a później także ze statków uzbrojonych. Zasłynęła zwycięstwem 3 lipca 1919 roku Horodyszczu oraz zwycięskim bojem pod Czarnobyliem (27 kwietnia 1920 roku). 2 sierpnia 1920 roku, po zajęciu przez Armię Czerwoną dorzecza Prypeci, rozformowano Flotyllę Pińską, a załogi odesłano do Modlina. Po zwycięskiej bitwie niemeńskiej i ofensywie polskiej odtworzono Flotyllę Pińską – do 2 marca 1922 roku pod nazwą Detaszowany Oddział Flotylli Wiślanej.

The Pińsk River Fleet, under the command of Sub-Lieutenant Jan Giedroyc, was established in the Polesie region, with the use of Vistula River Fleet units in April 1920. The Fleet was established to ensure combat and transport support for the Polesie Group under the command of Major General Antoni Listowski. At first, the fleet consisted of armed motorboats adapted for reconnaissance and transport and later also of armed ships. It became famous for capturing Horodyszczce on July 3, 1919 and for a victorious battle near Chernobyl (April 27, 1920). The Pińsk River Fleet was disbanded and crews were sent back to Modlin on August 2, 1920, after the capture of the basin of the Prypat river by the Red Army. After the victorious battle of the Niemen river and Polish offensive, the Pińsk River Fleet was re-established, up until March 2, 1922 under the name of the Detached Unit of Vistula River Fleet.



Motorówka uzbrojona nr 15 i statek opancerzony „Stefan Batory”, uczestnik zwycięskich walk na Wiśle (m.in. pod Płockiem i Włocławkiem) w sierpniu 1920 roku.

No. 15 armed motorboat and “Stefan Batory” armoured ship, the victorious participant of battles on the Vistula river (near Płock and Włocławek) in August 1920.

Monitory „Pińsk”, „Warszawa”, „Horodyszczce” i „Mozyrz” Flotylli Wiślanej w gali banderowej podczas dekoracji marynarzy orderami Virtuti Militari za zasługi w czasie wojny polsko-bolszewickiej. Toruń, 5 czerwca 1921 roku. „Pińsk”, „Warszawa”, „Horodyszczce” and “Mozyrz” monitors from the Vistula River Fleet dressed overall, during the decoration of sailors with Orders of Military Virtue for merits during the Polish-Bolshevik war. Toruń, June 5, 1921.



Marynarze na statku „Stefan Batory”.
Na dziobie armata polowa 75 mm.
Sailors on “Stefan Batory”. 75 mm field gun on the bow of the ship.

MARYNARKA WOJENNA

NAVY

28 listopada 1918 roku Naczelnik Państwa Józef Piłsudski wydał rozkaz o powołaniu Marynarki Wojennej. Jej tabor stanowiły początkowo jednostki rzeczne, zarekwirowane i byłych zaborców, tworzące Flotyllę Wiślaną Polskiej Marynarki Wojennej. Organem dowódczym była Sekcja Marynarki Wojennej Ministerstwa Spraw Wojskowych, na czele z płk. mar. Bogumiłem Nowotnym. Od 30 listopada 1918 roku siedzibą Polskiej Marynarki Wojennej był Port Wojenny w Modlinie.

2 maja 1919 roku Sekcję Marynarki Wojennej przekształcono w Departament dla Spraw Morskich, z gen. ppor. (kontradmiral) Kazimierzem Porębskim. Po przyłączeniu do Polski Pomorza Gdańskiego, utworzono 28 kwietnia 1920 roku Dowództwo Wybrzeża Morskiego z płk. mar. Jerzym Świrskim oraz Komendę Portu Wojennego w Pucku z płk. mar. Witoldem Panasewiczem. W sierpniu 1920 roku w Marynarce Wojennej służyło około 2800-3000 marynarzy.

On November 28, 1918 the Head of State Józef Piłsudski issued an order to establish a navy. At first, the fleet consisted of river vessels, requisitioned and taken from the occupying powers, constituting the Vistula River Fleet of the Polish Navy. The command body was the Navy Section of the Ministry of Military Affairs, under the command of Captain Bogumił Nowotny. From November 30, 1918 the headquarters of Polish Navy were located at the Naval Base in Modlin.

On May 2, 1919 the Navy Section was transformed into the Department for Naval Affairs, under the command of Rear Admiral Kazimierz Porębski. After Eastern Pomerania was reconnected to Poland, the Sea Coast Command under the command of Captain Jerzy Świrski and Command of the Naval Base in Puck under the command of Captain Witold Panasewicz were established on April 28, 1920. In August 1920, there were about 2800-3000 sailors serving in the Polish Navy.



Żołnierze I Baonu Saperów Wielkopolskich po przysiędze. Wągrowiec, 16 października 1919 roku.
Soldiers of the I Wielkopolska Sappers Battalion after taking their oath. Wągrowiec, October 16, 1919.



Odnazka Kościuszkowskiego Obozu Szkolnego Saperów w Warszawie, 1921 rok.
The badge of the Kościusko Sappers Training Camp in Warsaw, 1921.

WOJSKA INŻYNIERYJNO-SAPERSKIE

ENGINEERING AND SAPPER FORMATIONS



Przeprawa polskich oddziałów przez Dniepr pod Kijowem, 1920 rok.
River crossing of Polish units on the Dniepr river near Kiev, 1920.



Budowa schronów bojowych nad Ptyczą w rejonie Bobrujska, marzec 1920 roku.
The construction of bunkers by the Ptycza river, in the Babruysk region, March 1920.

Wojska inżynieryjno-saperskie wykorzystywano do budowania przepraw przez przeszkody wodne, niszczenia obiektów drogowych i kolejowych, prac elektrotechnicznych oraz zabezpieczenia fortyfikacyjnego wojsk w natarciu i obronie. W pierwszym okresie niepodległości oddziały saperskie formowały się samorzutnie i do wiosny 1919 roku opierały się na zaciągu ochotniczym. Do końca sierpnia 1919 roku sformowano pułk inżynieryjny, 5 batalionów saperów, batalion mostowy, batalion maszynowy oraz plutony saperów w tworzonych pułkach piechoty i jazdy. Do maja 1921 roku wojska saperskie wystawiły 30 batalionów saperów, 2 bataliony specjalistyczne i kilkanaście pododdziałów, w sumie około 35 tys. żołnierzy. Ministerstwo Spraw Wojskowych ustaliło w lutym 1919 roku wojenny etat batalionu saperów: 913 żołnierzy, w tym 14 oficerów, 61 podoficerów i 838 szeregowców. Batalion, składający się z 2 kompanii saperów, kolumny saperskiej oraz kompanii zapasowej, przewidziany był dla każdej dywizji piechoty. Do sierpnia 1920 roku udało się sformować bataliony saperów we wszystkich 22 dywizjach piechoty, często jednak o niepełnych stanach osobowych.

Engineering and Sapper Formations were used for mine clearing and setting, construction of water obstacle crossings, demolition of road and railway objects, electrotechnical works and fortification support for troops in advance and in defence. During the first period of independence, sappers were formed independently and until the spring of 1919 they were based on volunteer recruitment. An engineering regiment, 5 mine clearing battalions, a bridge building battalion, machine battalion and mine clearing platoons within the established infantry and cavalry regiments were created by August 1919. Up until May 1921, the sappers formed 30 battalions, 2 special battalions and a dozen detachments, in total 35,000 men. In February 1919, the Ministry of Military Affairs set the wartime strength of a mine clearing battalion at 913 soldiers, including 14 officers, 61 non-commissioned officers and 838 privates. A battalion, consisting of 2 sappers companies, a sappers column and reserve company, was planned for each infantry division. Sappers battalions were established in all 22 infantry divisions (however, frequently, with an incomplete headcount) by 1920.



Przyjazd Naczelnika i Naczelnego Wodza Państwa Józefa Piłsudskiego (trzeci od lewej) do dowództwa Grupy Podlaskiej Frontu Litewsko-Białoruskiego. Brześć nad Bugiem, marzec 1919 rok. Niemieckie Audi mod. 1914, oznaczone czerwoną tarczą z białym orłem – znakiem Naczelnego Dowództwa WP. Za samochodem, czwarty od lewej dowódca Grupy, gen. bryg. Antoni Listowski.

The arrival of Head and Chief of State Józef Piłsudski (third from the left) at the headquarters of the Podlasie Group from the Lithuanian-Belarusian Front. Brest, March 1919. German Audi mod. 1914, identified with red shield with white eagle - the sign of the Supreme Command of the Polish Armed Forces. Behind the car, the fourth person from the left the Group commander, Brigadier General Antoni Listowski.

Większość samochodów pancernych używanych przez Wojsko Polskie w latach 1919-1921 zdobyto podczas walk z Ukraińcami oraz Rosjanami. Budowano także improwizowane samochody pancerne, np. w czasie walk o Lwów w latach 1918-1920: „Tank Piłsudskiego”, „Kresowiec”, „Bukowski”, „Lwowskie Dziecko”. Pod koniec 1919 roku Wojsko Polskie miało 24 samochody pancerne. W 1920 roku w czasie inwazji wojsk Rosji bolszewickiej w Centralnych Warsztatach Samochodowych wyprodukowano 16 samochodów pancernych Ford FT-B, konstrukcji inż. Tadeusza Tańskiego. Samochody pancerne T. Tańskiego wzięły udział m.in. w zagonie grupy pancerno-motorowej mjr. Władysława Bochenka z Włodawy na Kowel (10-14 września 1920 roku). W 160-kilometrowym rajdzie uczestniczyły dwa bataliony 26 Pułku Piechoty oraz 54 samochody ciężarowe, eskortowane przez 7 lekkich samochodów pancernych Ford FT-B i 2 półpancerne White. 11 września 1920 roku zajęto Kowel, i zdobyto 36 dział, 2 pociągi pancerne, 3 samoloty, 12 samochodów, 4 parowozy i ponad 200 wagonów oraz wzięto 3 tys. jeńców. Ta nowatorska koncepcja Józefa Piłsudskiego wykorzystania pojazdów mechanicznych do celów bojowych, stanowiła podwaliny nowoczesnej wojny manewrowej. Po zawarciu rozejmu z Rosją bolszewicką w październiku 1920 roku w Wojsku Polskim było 66 samochodów pancernych.

Most armoured cars used by the Polish Armed Forces during the years 1919-1921 were captured during battles with Ukrainians and Russians. Improvised armoured cars were also made, for example during the battles in Lviv, 1918-1920: "Tank Piłsudskiego", "Kresowiec", "Bukowski", "Lwowskie Dziecko". At the end of 1919, the Polish Armed Forces had 24 armoured cars. In 1920, during the invasion by Bolshevik Russian troops, 16 Ford FT-B armoured cars were produced at the Central Car Works, designed by Engineer Tadeusz Tański. His armoured cars fought in the armoured-motorised group drive of Maj. Władysław Bochenek from Włodawa to Kowel (August 10-14, 1920). There were two battalions of the 26th Infantry Regiment and 54 lorries, escorted by 7 Ford FT-B light armoured cars and 2 White half-armoured cars taking part in this 160 km expedition. Kowel city was seized on September 11, 1920. 36 guns, 2 armoured trains, 3 aircraft, 12 cars, 4 steam engines and more than 200 wagons were captured and 3,000 prisoners were taken. This innovative concept of using mechanical vehicles for combat purposes initiated by Józef Piłsudski laid the foundations for modern manoeuvre war. There were 66 armoured vehicles in the Polish Armed Forces after the truce was signed with Bolshevik Russia in October 1920.



Żołnierze 24 Kolumny Polowej Samochodowej. Kolumna samochodowa była najmniejszą jednostką Wojsk Samochodowych liczącą około 20 pojazdów.

Soldiers from the 24th Automobile Field Column. The automobile column was the smallest unit of Motorized Troops, equal to about 20 vehicles.



Pancerny Ford FT-B model 1920 (I seria), obok konstruktor inż. Tadeusz Tański.

Ford FT-B model 1920 (series I) armoured car and its designer, Tadeusz Tański, C. Eng.

Wojska Samochodowe formowały się samorzutnie na przełomie października i listopada 1918 roku. Pojazdy mechaniczne pochodziły początkowo z rozbrajanych oddziałów niemieckich i austriackich, a także – jako zdobycz wojenna – z walk z wojskami ukraińskimi. Nie było ich wiele i przeważnie wymagały naprawy. Liczba samochodów zwiększyła się po przyłączeniu do Wojska Polskiego formacji z Wielkopolski oraz Armii Polskiej we Francji. Rząd polski zakupił również znaczną ilość sprzętu motoryzacyjnego z demobilu francuskiego i amerykańskiego (około 820 motocykli i ponad 3 tys. samochodów). Wojska Samochodowe w latach 1918-1920 ulegały stałym przekształceniom. Po ostatecznej reorganizacji w marcu 1920 roku podlegały Sekcji Wojsk Samochodowych II Departamentu Wojsk Technicznych Ministerstwa Spraw Wojskowych, z dowódcą płk. Wincentym Podgóskim. W marcu 1920 roku Wojska Samochodowe liczyły 41 oficerów oraz 833 żołnierzy, w lipcu ich stan liczebny zwiększył się o 25 oficerów i 388 żołnierzy. Posiadany przez Wojsko Polskie sprzęt samochodowy w latach 1918-1921 był zróżnicowany – około 130 różnych marek i typów. W chwili zawieszenia działań wojennych w 1920 roku, Wojsko Polskie miało w „stanie czynnym”: 593 samochody osobowe, 921 ciężarowych, 206 sanitarnych i 43 specjalne.

The Motorized Troops were established independently at the turn of October and November of 1918. Initially, mechanical vehicles came from disarmed German and Austrian units and also as war trophies from the battles with Ukrainian troops. There were not many of them and they needed repairs. The number of cars increased after the introduction of formations from Wielkopolska and the incorporation of the Polish Army in France to the Polish Armed Forces. The Polish government also purchased a significant amount of automotive equipment from French and American military surplus (about 820 motorcycles and more than 3,000 cars). Motorized Troops were subject to constant changes during the years 1918-1920. After the final reorganisation in March 1920, the Motorized Troops were subordinate to the Section of Motorized Troops of the II Technical Units Department of the Ministry of Military Affairs, under the command of Col. Wincenty Podgórski. In March 1920, the Motorized Troops consisted of 41 officers and 833 soldiers. In July, the headcount increased to the number of 25 officers and 388 soldiers. Automotive equipment in the possession of the Polish Armed Forces during the years 1918-1921 was varied - about 130 different brands and types. At the time of the suspension of hostilities in 1920, the Polish Armed Forces had 593 passenger cars, 921 lorries, 206 ambulances and 43 special cars in working condition.



Amerykańska ciężarówka Pierce-Arrow 2 t w służbie wojskowej. Łódź, 1921 rok. Wozy tej marki wraz z ciężarówkami Packard, White, GMC zakupionymi we Francji z demobilu armii USA, były najpopularniejszymi pojazdami tej klasy w Wojsku Polskim.

Pierce-Arrow 2 tonne American lorry in military service. Łódź, 1921. Cars of this brand, along with Packard, White and GMC lorries purchased in France from US Army military surplus, were the most popular cars of this class in the Polish Armed Forces.



Postój 77 Kolumny Samochodowej. Kobryń, 1920 rok.

A stopover of 77th Automobile Column. Kobryn, 1920.



Żołnierze 56 Pułku Piechoty przy zdobycznym bolszewickim samochodzie pancernym Austin-Putilow, nazwanym „Poznańczyk”, czerwiec/lipiec 1920 rok.

Soldiers of the 56th Infantry Regiment with captured ex-Bolshevik Austin-Putilov "Poznańczyk" armoured car, June/July 1920.



Pociąg pancerny „Śmiały”.
“Śmiały” armoured train.

Pierwszym pociągiem pancernym odrodzonego Wojska Polskiego był austro-węgierski skład bojowy: dwa opancerzone parowozy i pięć wagonów opancerzonych w tym: dwa wagony karabinów maszynowych, dwa artyleryjskie i jeden wagon plutonu szturmowego. W listopadzie 1918 roku pociąg został podzielony na dwie jednostki: „Piłsudczyk” i „Śmiały”.

The first armoured train of the reborn Polish Armed Forces was an Austro-Hungarian combat train consisting of two armoured locomotives and five armoured cars, two machine guns cars, two artillery cars, and one car for an assault platoon. In November 1918, this train was divided into two units: “Piłsudczyk” and “Śmiały”.

Żałoga pociągu pancernego „Danuta”.
Poznań, maj 1919 rok.

The crew of the “Danuta” armoured train.
Poznań, May 1919.



Pociąg pancerny „Piłsudczyk”, po lewej wagon szturmowy uzbrojony w karabiny maszynowe.
The “Piłsudczyk” armoured train, on the left – the assault car, armed with machine guns.



Pociąg pancerny „Piłsudczyk”, po lewej wagon artyleryjski z szybkostrzelną, półautomatyczną armatą morską 7 cm L/30 Škoda.
The “Piłsudczyk” armoured train, on the left – the artillery car with quick-firing, half-automatic 7 cm L/30 Škoda naval gun.



Improwizowany pociąg pancerny „Zagończyk” z drewniano-betonowym „opancerzeniem” wzmocnionym blachą kotłową (parowóz).
“Zagończyk” improvised armoured train with wooden-concrete “armour” reinforced with cauldron sheet metal (steam engine).

WOJSKA KOLEJOWE ORAZ POCIĄGI PANCERNE

RAILWAY TROOPS AND ARMOURD TRAINS

W listopadzie 1918 roku w strukturach Sztabu Generalnego powstał Oddział III odpowiedzialny za formowanie i szkolenie oddziałów kolejowych (od marca 1919 roku – Inspektorat Wojsk Kolejowych, od grudnia 1919 – Szefostwo Kolejnictwa Polowego przy Naczelnym Dowództwie Wojska Polskiego). Zadaniem Wojsk Kolejowych była naprawa zniszczonych linii kolejowych i budowa nowych, niezbędnych dla operacji wojskowych oraz obsługa ruchu kolejowego na obszarze przyfrontowym. W styczniu 1920 roku w szeregach Wojsk Kolejowych służyło 125 oficerów, 6 083 podoficerów i szeregowców. Wiosną roku 1920 kolejnictwo wojskowe dysponowało już 24 kompaniami budowlanymi, 15 ruchowymi i dwiema motorowymi. Liczebność wzrosła do 198 oficerów i 6 869 żołnierzy. Część bojową Wojsk Kolejowych tworzyły pociągi pancerne przeznaczone do wsparcia oddziałów broni głównej, patrolowania i nadzorowania linii kolejowych oraz działań zwiadowczych i eskortowych. Skład bojowy typowego polskiego pociągu pancernego u schyłku 1919 roku tworzyły: opancerzony parowóz z tenderem, 2-3 wagony artyleryjskie, 2 wagony z bronią maszynową, 2 lory ze sprzętem do napraw torów i 2-4 lory poprzedzająco-zabezpieczające. Trzon załogi składu bojowego tworzyły: drużyna dowódcy pociągu, pluton artylerzystów i obsługi karabinów maszynowych oraz pluton szturmowy. W latach 1918-1921 w warsztatach kolejowych w Krakowie, Nowym Sączu, Lwowie, Warszawie, Wilnie i Stanisławowie remontowano pociągi pancerne przejęte po zaborcach i budowano improwizowane składy pancerne – w sumie około 90 pociągów.

Section III, responsible for the establishment and training of railway units, was created within the structures of the General Staff in November 1918 (from March 1919 - the Railway Troops Inspectorate, and from December 1919 – the Leadership of Field Railways by the Supreme Command of the Polish Armed Forces). Railway Troops tasks included repair of destroyed railway lines and construction of new lines necessary for military operations and operation of rail transport within the front-line area. In January 1920, the Railway Troops consisted of 125 officers, 6,083 non-commissioned officers and privates. In spring of 1920, the military railway was in possession of 24 construction companies, 15 locomotive and two motorised companies. The headcount increased to 198 officers and 6,869 soldiers. The combat part of Railway Troops included armoured trains assigned to support main weapon units, patrolling and supervision of railway lines and perform reconnaissance and escort actions. The combat composition of a typical Polish armoured train at the end of 1919 consisted of an armoured locomotive with a tender, 2-3 artillery cars, 2 cars with machine guns, 2 flatcars with equipment for track repairs and 2-4 preceding-protective flatcars. The crew core of the combat composition was comprised of a train commander squad, artillery platoon, service crews for the machine guns, and an assault platoon. Armoured trains, seized from the occupying powers, were overhauled and new improvised armoured trains - in total about 90 trains - were constructed in the years 1918-1921 in railway workshops in Kraków, Nowy Sącz, Lviv, Warsaw, Vilnius and Stanisławów.



Centrala telefoniczna 14 Dywizji Piechoty Wielkopolskiej. Bobrujsk, 1919 rok.
A telephone exchange of the 14th Wielkopolska Infantry Division. Babruysk, 1919.

Pluton telefoniczny jednego z pułków wielkopolskich na kresach wschodnich Rzeczypospolitej, 1920 rok.

A telephone platoon from one of the Wielkopolska regiments on the Eastern borderlands of the Republic of Poland, 1920.



Pluton telefonistów 1 Pułku Strzelców Wielkopolskich. Bobrujsk, 1920 rok.
A telephone platoon of the 1st Wielkopolska Riflemen Regiment. Babruysk, 1920.



Iskrowa radiostacja polowa Gfuk 18 wyposażona w antenę parasolową, najpopularniejsza w czasie wojny Polski z Rosją bolszewicką.

A Gfuk 18 field spark transmitter equipped with umbrella antenna, used during the war between Poland and Bolshevik Russia.



Samochodowa radiostacja E3 bis wraz z obsługą, 1920 rok.

An E3 bis car transmitter with crew, 1920.

Wraz z formowaniem Ministerstwa Spraw Wojskowych (MSWojsk.) i Sztabu Generalnego Wojska Polskiego rozpoczęto prace nad organizacją Wojsk Łączności. Podzielono je na wojska krajowe podległe MSWojsk. oraz frontowe, pod dowództwem Szefostwa Służby Łączności Naczelnego Dowództwa Wojska Polskiego. W skład Wojsk Łączności wchodziły formacje telegraficzne, radiotelegraficzne oraz telefoniczne pułków broni, będące integralną częścią oddziałów piechoty, kawalerii i artylerii. Podstawowym środkiem łączności wojskowej był telefon, sprawdzający się w walkach pozycyjnych, a często bezużyteczny w warunkach wojny manewrowej, wymagającej łączności bezprzewodowej. Dysponowano kilkoma typami radiostacji i kilkunastoma typami aparatów produkcji rosyjskiej, niemieckiej, włoskiej i francuskiej, co często uniemożliwiało racjonalne ich wykorzystanie. Stosowano sygnalizację optyczną (wieże kościelne), sygnalizację ręczną i sztuczne ognie, a bywało, że i pochodnie. Wykorzystywano gońców motorowych, pieszych i konnych oraz gołębie pocztowe i psy meldunkowe. Środkiem łączności i rozpoznania były też samoloty.

Along with the establishment of the Ministry of Military Affairs and the General Staff of the Polish Armed Forces, work on the organisation of a Signal Corps commenced. This was divided into signal corps subject to the Ministry of Military Affairs and a front-line corps, under the command of the Leadership of Communication Service of the Supreme Command of the Polish Armed Forces. The Signal Corps included telegraphic, radiotelegraphic and telephone formations, playing an integral part in infantry, cavalry and artillery units. The basic means of military communication was the telephone, which proved itself in positional fights, but was often useless in manoeuvre war conditions which required wireless communication. Several types of radio transmitters and a dozen types of Russian, German, Italian and French devices were in use, which frequently made it impossible to operate them rationally. Optical signalisation (church towers), manual signalisation and fireworks, and sometimes even torches were used. Motorised, foot and horse mounted messengers and homing pigeons and postal dogs were used. Aircrafts were also used as a means of communication and reconnaissance.



Tabory, ambulanse i orkiestra 1 Pułku Ułanów Wielkopolskich na dziedzińcu koszar w Bobrujsku, 1919 rok.

Wagon trains, ambulances and the orchestra of the 1st Wielkopolska Uhlan Regiment in the barracks' courtyard in Babruysk, 1919.

Na pierwszym planie wozy taborowe 55 Pułku Piechoty, w tym wóz sanitarny ze znakiem Czerwonego Krzyża (częściowo widoczny). W tle saperzy 14 Dywizji Piechoty budujący przeprawę, 1919 rok.

In the foreground, wagon train carts of the 55th Infantry Regiment, including an ambulance cart with the Red Cross emblem (partially seen). In the background, sappers of the 14th Infantry Division building a river crossing, 1919.



Tabory wojskowe podczas postoju. Military supply trains during a stopover.



Zimowy transport saniami na Froncie Litewsko-Białoruskim, 1919/1920 rok.
Winter transit with sledges at the Lithuanian-Belarusian front-line, 1919/1920.



Żołnierze 7 Pułku Strzelców Wielkopolskich przy wozie taborowym, 1919 rok.
Soldiers of 7th Wielkopolska Riflemen Regiment beside a wagon train cart, 1919.

Podstawowym środkiem transportu w odrodzonym Wojsku Polskim były tabory konne. W pierwszych latach niepodległości z powodu braku koni nie tylko w armii, lecz także w całym kraju organizacja transportu napotykała ogromne trudności. Często do taborów kierowano zwierzęta nieprzystosowane do służby. Obowiązywał podział koni na cztery klasy: wierzchowe oficerskie, kawaleryjskie, artyleryjskie i taborowe, a ich zakup miał przebiegać według podziału: wierzchowe oficerskie powyżej 155 cm wzrostu, wierzchowe szeregowych powyżej 152 cm wzrostu, zaprzęgowe artyleryjskie lekkie powyżej 152 cm, taborowe lekkie powyżej 148 cm, ciężkie artyleryjskie 152 cm wzrostu, ciężkie taborowe 146 cm wzrostu, konie juczne o wzroście 134-146 cm. Często jedynym kryterium wyboru koni był ciężar, jaki mogły ciągnąć. Kwestiami organizacyjnymi Wojsk Taborowych, planami dyslokacji, wyposażeniem w konie i sprzęt, zajmowały się: w Ministerstwie Spraw Wojskowych – Sekcja Remontu, w Sztabie Generalnym – Sekcja Taborów. Podstawowymi jednostkami organizacyjnymi Wojsk Taborowych były kolumny taborowe. W latach 1918-1921 było ich 700.

The basic means of transport in the revived Polish Armed Forces were horse-drawn wagon trains. Within the first years of independence, due to a shortage of horses not only in the army, but also in the whole country, the organisation of transport encountered huge difficulties. Often wagon trains received animals which were unsuitable for service. Horses were divided into four classes - officers' saddle horses, cavalry horses, artillery horses and wagon train horses - and their purchase had to be processed according to the following division; officers' saddle horses of a height greater than 155 cm, private saddle horses of a height greater than 152 cm, light artillery draft horses of a height above 152 cm, light wagon train horses of a height above 148 cm, heavy artillery horses of a height above 152 cm, heavy wagon train horses of a height above 146 cm, pack horses of a height of 134-146. Often, the only criterion for horse selection was the load that could be carried. The Overhaul Section at the Ministry of Military Affairs and the Supply Train Section at the General Staff oversaw organisational issues regarding wagon train troops, garrisoning plans, provision of horses and equipment. The basic organisational units of Supply Train Units were wagon train columns. In the years 1918-1921, there were about 700 of them.



Oficer żandarmerii, 1919 rok.

A military gendarmerie officer, 1919.

Szwadron żandarmerii konnej, 1919 rok.

A squadron of mounted military gendarmerie, 1919.



Kadra oddziału konnego żandarmerii, włączonego w 1920 roku do 3 Pułku Strzelców Konnych, 1919 rok.

The crew of a mounted military gendarmerie unit, included in the 3rd Horse Mounted Riflemen Regiment in 1920, year 1919.



Kadra szwadronu żandarmerii konnej podczas okolicznościowego przyjęcia, 1919 rok.

The crew of a mounted military gendarmerie squadron during an occasional reception, 1919.

ŻANDARMERIA WOJSKOWA

THE MILITARY GENDARMERIE

Po odzyskaniu przez Polskę niepodległości scalono jednostki żandarmerii polskich oddziałów, tworząc z nich jednolitą formację. Rozkazem Ministerstwa Spraw Wojskowych z 17 kwietnia 1919 roku, żandarmerię z obszaru pozafrontowego wyłączono z kompetencji Naczelnego Dowództwa Wojska Polskiego i jako Wydział Żandarmerii MSWojsk. podporządkowano II Wiceministrowi Spraw Wojskowych. Jej zadania miały charakter ściśle wojskowy tj. prowadzenie czynności dowodowych i śledczych, wykonywanie poleceń prokuratury wojskowej i sądów wojskowych, pomoc innym organom bezpieczeństwa, walka z dezercją i uchylaniem się od poboru, kontrola graniczna. Za bezpieczeństwo „cywilne” odpowiadała nowo utworzona Policja Państwowa. Na obszarach objętych działaniami wojennymi służbę pełniła Żandarmeria Polowa. Odpowiedzialnym za całość funkcjonowania Żandarmerii Wojskowej został gen. ppor. Eugeniusz Dąbrowiecki. Podczas reorganizacji we wrześniu 1919 roku, w miejsce Dowództwa Żandarmerii Wojskowej powołano Inspektorat Żandarmerii Wojskowej. Inspektor podlegał bezpośrednio II Wiceministrowi Spraw Wojskowych, jako główny doradca we wszystkich sprawach policyjno-wojskowych. W lutym 1920 roku Inspektorat przekształcono w samodzielne Dowództwo, funkcję dowódcy sprawował nadal gen. ppor. E. Dąbrowiecki.

After Poland had regained its independence, the gendarmerie units of the Polish squads were integrated, creating one uniform formation out of them. By the order of the Ministry of Military Affairs dated April 17, 1919, the gendarmerie from the region located beyond the front-line was excluded from the competence of the Supreme Command of the Polish Armed Forces and, as the Gendarmerie Department of the Ministry of Military Affairs, it was subordinate to the II Vice-minister of Military Affairs. Its competences had a strictly military character, i.e. conducting evidence-gathering and investigative operations, carrying out orders from the prosecutor's office and military law courts, helping other security bodies, fighting against desertion and recruitment avoidance, and border control. The newly created State Police was responsible for civilian security. Security in areas of hostilities was the responsibility of the Field Gendarmerie. Brigadier General Eugeniusz Dąbrowiecki became the person responsible for the whole operation of the Military Gendarmerie. During the reorganisation in September 1919, a Military Gendarmerie Inspectorate was appointed to take the place of the Command of the Military Gendarmerie. The inspector was directly subordinate to the II Vice-minister of Military Affairs, as the main adviser in all police-military cases. In February 1920, the Inspectorate was reorganized into an independent Command, though the function of command was still performed by Brigadier General E. Dąbrowiecki.



Wbijanie słupów granicznych na odcinku podkomisji wołyńskiej Mieszanej Komisji Granicznej. Para słupów o numerach 1244, 1922 rok.
Hammering in the boundary posts at a segment of the Volhynia sub-commission of the Composite Border Committee. A pair of posts with the numbers 1244, 1922.



Tablica żeliwna z godłem narodowym ze znaku granicznego, umieszczana na słupach granicznych II Rzeczypospolitej Polskiej.
A cast-iron plaque with the national emblem taken from a border sign located on boundary posts of the Second Polish Republic.

Rysunek polskiego słupa granicznego (drewnianego).
Drawing of a Polish boundary post (wooden version).

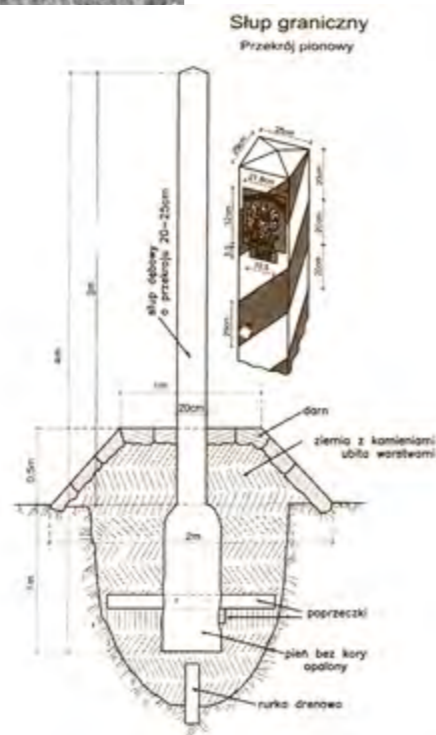

Żołnierze Straży Granicznej uczestniczyli w życiu społeczno-kulturalnym tej formacji. W jednostkach prowadzono biblioteki, świetlice oraz tworzone chóry, orkiestry i teatry amatorskie.

Soldiers of the Border Guard took part in the social-cultural life of this formation. The units had libraries, dayrooms and choirs, orchestras and amateur theatres were established.



Oficer Straży Granicznej, 1921 rok.

An officer of the Border Guard, 1921.

Obrona terytorium odbudowującego się Państwa Polskiego wymagała odpowiedniego zabezpieczenia granic. 18 grudnia 1918 roku dekretem Naczelnika Państwa powołano Straż Graniczną, której głównymi zadaniami były działania celno-skarbowe, w tym zabezpieczenie przed nielegalnym wywozem artykułów spożywczych, kontrola aprowizacyjna oraz ochrona magazynów i składów z produktami spożywczymi i artykułami pierwszej potrzeby. Pierwszym dowódcą formacji był płk. Adolf Małyško, a jej szeregi tworzyli oddelegowani żołnierze i oficerowie Wojska Polskiego, z czasem też i rekruci. Organizacyjnie Straż Graniczna podlegała Ministerstwu Spraw Wojskowych (MSWojsk.) oraz Apropowizacji i Skarbu, a od maja 1919 roku tylko MSWojsk., zmieniając nazwę na Wojskowa Straż Graniczna. Bezpośrednim jej zwierzchnikiem został gen. ppor. Kazimierz Sosnkowski. Straż Graniczna kilkakrotnie przechodziła reorganizacje, którym towarzyszyły kolejne zmiany nazewnictwa: Straż Gospodarczo-Wojskowa, Straż Kresowa, od marca 1920 roku – na Strzelcy Granicznej. Służyło w niej około 15 tys. żołnierzy. Wraz z zakończeniem walk o granice Strzelców Granicznych rozwiązano. Obronę kraju od strony wschodniej przejęła Policja Graniczna, pozostałych granic strzegła Straż Celna. W 1924 roku do ochrony granicy wschodniej utworzono Korpus Ochrony Pogranicza, podległy Ministrowi Spraw Wewnętrznych, który przejął zadania Policji Granicznej. Pozostałych granic strzegła Straż Graniczna odtworzona w marcu 1928 roku.

The defence of the territory of the reconstructed Polish State required the appropriate protection of its borders. On December 18, 1919, by a decree of the Chief of State, the Border Guard was established. Its main tasks were customs-treasury operations, including protection against illegal export of food supplies, management of provisioning, and protection of depots and warehouses selling food supplies and necessary articles. The first commander of this formation was Col. Adolf Małyško, and its ranks were made up of detached soldiers and officers of the Polish Armed Forces, over time in even proportion with recruits. The Border Guard was organisationally subordinate to the Ministry of Military Affairs and the Ministry of Provisions and the Treasury, and then from May 1919 only to the Ministry of Military Affairs, at that time changing its name to the Polish Border Guard. Its direct head was Brigadier General Kazimierz Sosnkowski. The Border Guard underwent reorganisation several times, changing its name to the Economic-Military Guard, the Borderlands Guard, and from March 1920 to the Border Riflemen. There were about 15,000 soldiers serving in this organisation. The Border Riflemen were disbanded along with the end of the battles for the borders of Poland. National border defence from the east was taken over by the Border Police, while the rest of the borders were protected by the Customs Guard. The Border Protection Corps, subordinate to the Minister of Internal Affairs, was established in 1924 and took over the tasks of the Border Police to protect the eastern borders. The rest of the borders were protected by the Border Guard, re-established in March 1928.



Oficerowie 18 Eskadry Wywiadowczej.
Officers of the 18th Reconnaissance Escadrille.



Oficerowie i podoficerowie 16 Eskadry Wywiadowczej. Lida, październik 1920 roku.
Officers and NCOs of the 16th Reconnaissance Escadrille. Lida, October 1920.



Oficerowie i podoficerowie z 5 batalionu sanitarnego.
Kraków, 1920 rok.
Officers and NCOs from the 5th rescue battalion. Kraków,
1920.



Oficerowie 4 szwadronu 201 Ochotniczego Pułku Szwoleżerów.
Smołdyrewo, październik 1920 roku.
Officers from the 4th squadron of the 201st Volunteer Cheval-légers
Regiment. Smoldyrevo, October 1920.

KORPUS OFICERSKI I PODOFICERSKI WOJSKA POLSKIEGO W LATACH 1918-1921

POLISH ARMY OFFICER AND NCO CORPS, 1918-1921

Kadrę oficerską i podoficerską Wojska Polskiego w latach 1918-1921 tworzyli w większości żołnierze z byłych armii zaborczych, o odmiennym wyszkoleniu i wykształceniu wojskowym. Było to źródłem wielu problemów pogłębionych różnicami kulturowymi, językowymi i obyczajowymi. Najbardziej wyedukowani wojskowo, lecz najbardziej ideowi, byli żołnierze wywodzący się z Legionów Polskich, najlepiej z armii austriacko-węgierskiej. Oficerowie wstępujący do Wojska Polskiego zdawali egzamin z języka polskiego, historii Polski i historii wojskowości. Istotną kwestią były nadania stopni wojskowych, np. w Wojsku Polskim był stopień majora, nieistniejący w armii rosyjskiej, odwrotna sytuacja była ze stopniem sztabkapitana. Ustalono górne granice wiekowe dla poszczególnych stopni oficerskich: dla podporucznika i porucznika – 35 lat, kapitana – 42 lata, majora – 45 lat, podpułkownika – 48 lat, pułkownika – 50 lat, generała podporucznika – 55 lat, generała porucznika – 58 lat, generała broni – 60 lat. Stan kadry oficerskiej zwiększał się przez cały okres 1918-1921. W grudniu 1918 roku wynosił 1686 oficerów, w 1919 roku zwiększył się o 15 268 oficerów. Pod koniec maja 1920 roku wśród 963 516 żołnierzy Wojska Polskiego było: 40 478 oficerów, 321 chorążych, 155 599 podoficerów, 767 118 szeregowych.

Stopnie wojskowe oficerów, wstępujących do Wojska Polskiego podlegały weryfikacji. Komisyjnie rozpatrywano wnioski o przyjęcie oraz ustalano starszeństwo, na podstawie dokumentów służby przedstawionych przez żołnierza. Przy braku dokumentacji, przebieg służby kandydata potwierdzało dwóch świadków. Komisje weryfikacyjne dla oficerów działały na mocy ustawy z 2 sierpnia 1919 r. „o ustaleniu starszeństwa i nadaniu stopni oficerskich w wojsku polskim” i dekretu Naczelnego Wodza Wojsk Polskich z 15 sierpnia 1919 roku. Decyzję zatwierdziła Główna Komisja Weryfikacyjna Departamentu Personalnego Ministerstwa Spraw Wojskowych. Do 1921 roku zweryfikowano 30 105 oficerów, przeniesiono w stan spoczynku 385 i zwolniono 221. Kadra oficerska w 1921 roku wywodziła się z: armii austriacko-węgierskiej – 31,5%, armii rosyjskiej – 26,4%, Legionów Polskich – 26%, armii niemieckiej – 10,3%, Armii Polskiej utworzonej we Francji – 5,8%.

The officers' and NCOs' cadre of the Polish Armed Forces in the years 1918-1921 consisted mainly of soldiers from the former occupying powers' armies with different training qualifications and military education. This was the source of many problems, intensified by differences of culture, language, and customs. The soldiers with the lowest level of military education, but who were the most ideological, were soldiers that came from the Polish Legions, predominantly from the Austro-Hungarian army. Officers joining the Polish Armed Forces were required to pass an exam in the Polish language, in the history of Poland, and in the history of military affairs. One significant issue was the awarding of military ranks; in the Polish Armed Forces there was a rank of a major, which was non-existent in the Russian army, for example, or for the Shtabs-kapitan rank [between a lieutenant and captain] which existed in the Russian army but not in the Polish army. Upper age limits were established for individual officers' ranks: for second lieutenant and lieutenant - 35 years, for captain - 42 years, for major - 45 years, for lieutenant colonel - 48 years, for colonel - 50 years, for brigadier general - 55 years, for major general - 58 years, and for lieutenant general - 60 years. The state of the officer cadres increased throughout the whole period of 1918-1921. In December 1918, it consisted of 1,686 officers, by 1919 it had increased to 15,268 officers. At the end of May 1920, among the 963,516 soldiers of the Polish Armed Forces there were 40,478 officers, 321 warrant officers, 155,599 NCOs, 767,118 privates.

The military ranks of officers joining the Polish Armed Forces were subject to verification. Acceptance applications were examined by a commission and seniority was determined based on the service documents presented by the soldier. If documentation was lacking, the service record of the candidate was confirmed by two witnesses. Verification committees for officers were operational based on an act dated August 2, 1919 on "Seniority determination and conferment of officers' ranks in the Polish Armed Forces" and a decree of the Commander-in-Chief of the Polish Armed Forces dated August 15, 1919. The decision was confirmed by the Main Verification Committee of the Personnel Department of the Ministry of Foreign Affairs. By 1921, 30,105 officers had been verified, 385 had been moved into retirement and 221 had been laid off. The officers' cadre in 1921 was derived from: the Austro-Hungarian army - 31.5%, the Russian army - 26.4%, the Polish Legions - 26%, the German army - 10.3%, the Polish Army in France - 5.8%.

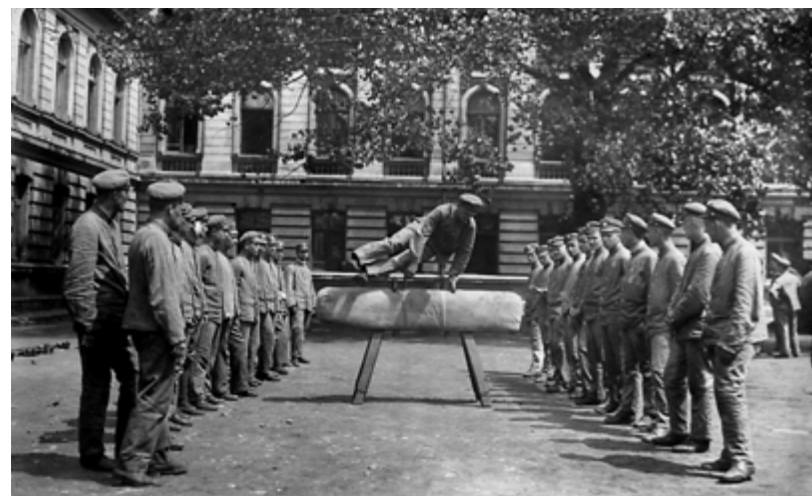

Ćwiczenia fizyczne w Szkole Podchorążych w Komorowie koło Ostrowi Mazowieckiej, 1919 rok.
Physical training in Cadet School in Komorów near Ostrow Mazowiecka, 1919.



Egzamin z taktyki w Szkole Podchorążych w Komorowie koło Ostrowi Mazowieckiej, 1919 rok.
An exam in tactics at the Cadet School in Komorów near Ostrow Mazowiecka, 1919.



Wyższa Szkoła Pilotażu. Na pierwszym planie Albatros J-I (nazwany „Smokiem”). Lotnisko Ławica, 1919 rok.
The Higher Military Aviation School. In the foreground, an Albatros J-I (called “Smok”). Ławica airfield, 1919.

Szkołami kształcącymi personel lotnictwa wojskowego były: Wojskowa Szkoła Lotnicza w Warszawie, Wyższa Szkoła Lotnicza w Poznaniu-Ławicy, Francuska Szkoła Pilotów w Warszawie, Wojskowa Szkoła Lotnicza w Krakowie, Oficerska Szkoła Obserwatorów w Warszawie, Francuska Szkoła Transformacji w Ławicy.
Schools educating flying personnel included the Military Aviation School in Warsaw, the Higher Aviation School in Poznań-Ławica, the French Pilots' School in Warsaw, the Military Aviation School in Kraków, the Officer School of Observers in Warsaw, the French Transformation School in Ławica.



Elewi w Obozie Szkół Podoficerskich w Dęblinie, 1919 rok.
Military students in the NCOs School Camp in Dęblin, 1919.



Ćwiczenia w Obozie Szkół Podoficerskich w Dęblinie, 1919 rok.
Training in the NCOs School Camp in Dęblin, 1919.

W drugim roku niepodległości Wojsko Polskie liczyło ok. miliona żołnierzy, wywodzących się z armii zaborczych i formacji legionowych, o różnym wykształceniu, wyznaniu, niekiedy ze słabą znajomością języka polskiego, polskiej kultury i tradycji. Rozbieżności te widoczne były wśród szeregowych i kadry oficerskiej. Różnice wśród przyszłych oficerów zniwelować miał jednolity system kształcenia i szkolenia kandydatów. 8 stycznia 1919 roku Departament Szkolnictwa Wojskowego MSWojsk. rozpoczął od podstaw organizację wojennego systemu szkolnictwa. Najwyższy poziom nauczania miała zapewnić Wojenna Szkoła Sztabu Generalnego. Przygotowywała przyszłych oficerów do pełnienia funkcji w Sztabie Generalnym, w sztabach Wielkich Jednostek lub do dowodzenia pułkiem. Pierwszym komendantem szkoły został gen. por. Stanisław Puchalski. Kandydat na oficera (niezależnie od rodzajów broni i służb) odbywał kurs unitarny w Szkole Podchorążych Piechoty w Warszawie, a później trzymiesięczne kształcenie w szkołach podchorążych odpowiednich broni, wojsk, służb. Wyżsi oficerowie mieli dokształcać się w ramach Centralnych Kursów Informacyjnych. W grudniu 1919 roku rozkazem Wiceministra Spraw Wojskowych gen. ppor. Kazimierza Sosnkowskiego powołano Komitet Doradczy do spraw opracowania planu szkolnictwa wojskowego, na czele z gen. ppor. Janem Jacyną. Z ramienia Francuskiej Misji Wojskowej współpracował z Komitetem gen. bryg. Claude Spire.

By the second year of independence, the Polish Armed Forces consisted of about one million soldiers which had come from the armies of the occupying powers and legionnaire formations with different educational levels, religion, sometimes with a poor knowledge of the Polish language, Polish culture and traditions. These differences were seen among privates and the officers' cadre. Uniform educational system and candidate training were meant to level out the differences between first officers. On January 8, 1919 the Department of Military Education of Ministry of Military Affairs started the organisation of the military educational system from scratch. The highest level of education was to be obtained in the Military School of the General Staff. It prepared future officers to conduct functions in the General Staff, in the staffs of Great Units or to command a regiment. The first commandant of the school was Major General Stanisław Puchalski. An officer candidate, regardless of type of weapon and branch of service, underwent unitary training in the Infantry Officers Cadet School in Warsaw and, later, three-month education in officers' cadets schools of the appropriate branch, unit type, and service. Higher officers were expected to extend their knowledge through Central Informational Courses. In December 1919, the Advisory Committee regarding the development of a military training plan and under the command of Brigadier General Jan Jacyna was established by the order of the Vice-minister of Military Affairs, Brigadier General Kazimierz Sosnkowski. Brigadier General Claude Spire from the French Military Mission cooperated with the Committee.



Pracownicy Centralnej Biblioteki Wojskowej utworzonej 13 czerwca 1919 roku z inicjatywy por. dr. Mariana Łodyńskiego.
Employees of the Central Military Library established on June 13, 1919, on the initiative of Lieutenant Dr Marian Łodyński.



Pierwszy dyrektor Centralnej Biblioteki Wojskowej
por./kpt./mjr dr Marian Łodyński.

The first head of the Central Military Library,
Lieutenant/Captain/Major Dr Marian Łodyński.

Zgodnie z rozkazem organizacyjnym, Biblioteka sprawowała nadzór nad bibliotekami wojskowymi w Dowództwach Okręgów Korpusów, a także nad biblioteką wojskową Szkoły Sztabu Generalnego.

In accordance with its organisational order, the Central Military Library exercised supervision over military libraries in Commands of Corps Regions and as well over the military library of the General Staff School.

born
CBW
cbw.wp.mil.pl

INSTYTUCJE KULTURALNE, OŚWIATOWO-WYCHOWAWCZE I NAUKOWE W WOJSKU POLSKIM

CULTURAL, EDUCATIONAL-DIDACTIC AND SCIENTIFIC INSTITUTIONS IN THE POLISH ARMED FORCES

Zasady prowadzenia pracy oświatowo-wychowawczej w odrodzonym Wojsku Polskim normował rozkaz Szefa Sztabu Generalnego Wojska Polskiego z 22 grudnia 1918 roku. W strukturze Sztabu Generalnego utworzono Oddział VII Naukowy, a w nim Sekcję III Oświatowo-Wychowawczą, której podporządkowano „Uniwersytet Żołnierski”, kierujący i koordynujący działalnością oświatowo-wychowawczą. Głównym zadaniem Uniwersytetu była walka z analfabetyzmem, podniesienie poziomu patriotyzmu, wiedzy oraz kultury żołnierzy, jak również tworzenie i prowadzenie bibliotek. W marcu 1919 roku Oddział VII Naukowy włączony został w strukturę Ministerstwa Spraw Wojskowych, jako Departament Naukowo-Szkolny, kierowany przez gen. ppor. Jana Jacynę.

21 lipca 1919 roku Sejm uchwalił ustawę o „Przymusowym nauczaniu żołnierzy”. Działalność oświatowo-wychowawcza, dotychczas uznawana jako pozasłużbowa, została włączona w porządek działań służbowych. Program przymusowego nauczania analfabetów był skrótem programu publicznej szkoły powszechnej i obejmował: język polski, arytmetykę z geometrią, historię Polski, geografię, przyrodę i naukę o Polsce współczesnej. Kurs miał cztery „stopnie” po 250 godzin nauczania. W latach 1919-1920 nauczaniem przymusowym objęto około 35-40 tys. żołnierzy, w 1921 roku liczba wzrosła do 70 tys. Doprowadziło to do zmniejszenia analfabetyzmu z 60% w styczniu 1919 roku do około 40% w roku 1921.

Rules regarding the performance of educational-didactic works in the reborn Polish Armed Forces were standardized by an order of the Chief of the General Staff of the Polish Armed Forces dated December 22, 1918. Scientific Department No. 7 and, within it, Educational-Didactic Section No. 3, with a subordinate “Soldier’s University”, directing and coordinating educational and didactic activity, were established within the structure of the General Staff. The main task of the University was to combat illiteracy, raise the level of patriotism and of the knowledge and culture of soldiers, as well as to establish and run libraries. In March 1919, Scientific Department No. 7 was incorporated into the structure of the Ministry of Military Affairs, as a Scientific-Educational Department, under the command of Brigadier General Jan Jacyna.

On July 21, 1919, Parliament approved the act on the “Compulsory education of soldiers”. Educational and didactic activity, until then recognized as outside the service, was incorporated as an integral part of service activities. The program of compulsory education for illiterate persons was an abbreviated version of the program of public elementary schools and included the Polish language, arithmetic with geometry, the history of Poland, geography, natural science, and knowledge about modern Poland. The course had four “levels”, each consisting of 250 hours of training. In the years 1919-1920, about 35,000-40,000 soldiers were involved in this compulsory education. In 1921, this number rose to 70,000 soldiers. This led to a reduction of illiteracy from 60% in January 1919 to about 40% in 1921.



Kadra i pracownicy Centralnego Archiwum Wojskowego w Pałacu pod Blachą w Warszawie, 1920 rok.
The staff and employees of the Central Military Archives at the Copper-Roof Palace in Warsaw, 1920.

Archiwum Wojskowe, od 22 sierpnia 1919 roku Centralne Archiwum Wojskowe, otrzymało zadanie gromadzenia dokumentów wojskowych władz zaborczych i okupacyjnych, akt formacji i związków wojskowych z czasów wojny światowej 1914-1918 oraz akt wojskowych dawnych i akt odrodzonego Wojska Polskiego.

The Military Archives, from August 22, 1919 renamed the Central Military Archives, was tasked with collecting military documents of the annexation and occupational authorities, acts from formations and military unions from World War I, and military historical records and acts of the reborn Polish Armed Forces.

W styczniu 1920 roku Szef Departamentu Naukowo-Szkolnego MSWojsk., gen. ppor. Jan Jacyna, wydał rozkaz o tworzeniu w oddziałach wojskowych teatrów żołnierskich. Podstawowym założeniem teatru było godziwe wypełnienie czasu wolnego żołnierza, z podkreśleniem walorów wychowawczych działalności artystycznej. W końcu 1920 roku w armii funkcjonowało 150 amatorskich teatrów żołnierskich.

In January 1920, the Chief of Scientific-Educational Department of the Ministry of Military Affairs, Brigadier General Jan Jacyna, issued an order to create soldiers' theatres in military units. The basic assumption of the theatre was to create a decent way of filling up free time for the soldier, while emphasizing the didactic worth of artistic activity. At the end of 1920, there were 150 amateur soldier theatres in the army.



Aktorzy wojskowego teatru objazdowego, 1920 rok.
The actors of a military travelling theatre, 1920.



Pracownicy Wojskowego Instytutu Naukowo-Wydawniczego, 1920 rok.
Employees of the Scholarly Publications Institute, 1920.

W roku 1920 utworzono Wojskowy Instytut Naukowo-Wydawniczy. Pierwszym dyrektorem został główny inicjator projektu, płk dr Wacław Tokarz. Zadaniem Instytutu było, m.in. opracowanie polskiego słownika wojskowego, prowadzenie Głównej Księgarni Wojskowej, zaopatrywanie sił zbrojnych w nowe wydawnictwa, nadzorowanie bibliotek wojskowych, w tym Centralnej Biblioteki Wojskowej kierowanej przez mjr. dr. Mariana Łodyńskiego oraz Centralnego Archiwum Wojskowego kierowanego przez por. dr. Bronisława Pawłowskiego.

The Scholarly Publications Institute [Wojskowy Instytut Naukowo-Wydawniczy] was created in 1920. The first head of the institute was the major initiator of the project, Col. Dr Wacław Tokarz. The tasks of the Scholarly Publications Institute were the development of a Polish military dictionary, maintaining the Main Military Bookstore, supplying the armed forces with new publications, supervising military libraries, including the Central Military Library directed by Maj. Dr Marian Łodyński and the Central Military Archives directed by Lieutenant Dr Bronisław Pawłowski.



Powiatowa Komenda Uzupelnien w Chełmnie, 1919 rok.
Służba poborowa prowadziła uzupełnienie wojska przez pobór rekruta.
W październiku 1919 roku funkcjonowało 110 Powiatowych Komend Uzupelnien.
District Army Recruiting Command in Chełmno, 1919.
The recruitment service conducted troop replenishment through recruitment.
In October 1919, there were 110 functional District Army Recruiting Commands.



Żołnierze przy kuchni polowej.
Spośród służb „najbliższą” żołnierzowi była intendentura, odpowiadająca za aprowizację wojsk, umundurowanie, uposażenie, oporzędzenie i zakwaterowanie. W 1921 roku utrzymanie Wojska Polskiego pochłaniało 75% wydatków państwa.
Soldiers beside a field kitchen.
Among these services, the “closest” to the soldier was the commissariat, responsible for provisioning the troops, for uniforms, military pay, accoutrement and quartering. In 1921, the maintenance of the Polish Armed Forces consumed 75% of state expenditures.



Pocztówki wojskowe, 1919 rok.

Bardzo ważną funkcję, również ze względów psychologicznych, spełniała służba poczty polowej. Tworzyły ją Centrum Zarządu Poczty Polowych w Warszawie, Główna Poczta Polowa w Warszawie i ekspozytury w Przemyślu, Lwowie i Lublinie. Kontrolą korespondencji zajmował się Centralny Zarząd Cenzury w Warszawie, podległy Oddziałowi II Sztabu Generalnego WP.

The military mail service played, also for psychological reasons, a very significant role. It was composed of the Management Centre of Military Mail in Warsaw, the Main Military Mail in Warsaw and branch offices in Przemyśl, Lviv and Lublin. The control of correspondence was carried out by the Central Administration of Censorship in Warsaw subject to Department II of the General Staff of the Polish Armed Forces.



Military postcards, 1919.

W Wojsku Polskim ważną rolę uzupełniającą pełniły służby. Do marca 1921 roku funkcjonowały następujące służby: intendentury, uzbrojenia, sanitarna, weterynarii, sprawiedliwości, oświatowo-kulturalna, propagandowa, duszpasterska, geograficzna, poborowa, budownictwa i poczty polowej. Pod względem wykształcenia i stanu gotowości bojowej podlegały Generalnym Inspektoratom Ministerstwa Spraw Wojskowych (MSWojsk.), pod względem zaopatrzenia odpowiednim departamentem MSWojsk. Możliwości bojowe wojska zabezpieczała służba uzbrojenia, podzielona na sekcje zaopatrzenia, broni i amunicji. Wojskowa służba sprawiedliwości regulowała sprawy prawne wojska. 1 lutego 1919 roku ogłoszona została ustawa „O tymczasowej organizacji sądowej Państwa Polskiego”, powołująca sądy pułkowe, sądy przy Dowództwach Okręgów Generalnych, Naczelny Sąd Wojskowy, prokuraturę wojskową (z Naczelnym Prokuratorem WP) oraz oficerski korpus sądowy. Instytut Wojskowo-Geograficzny, wydawał mapy dla celów państwowych i wojskowych, opisywał mapy przejęte po zaborcach, nadzorował zadania służby geograficznej (m.in. zaopatrującej Wojsko Polskie w mapy) oraz wykorzystał pomiary geodezyjne i topograficzne dla potrzeb oddziałów operacyjnych. Służba budownictwa merytorycznie podlegała Sekcji Budownictwa Wojskowego MSWojsk., której pierwszym zadaniem było przejęcie i zagospodarowanie obiektów wojskowych b. armii zaborczych.

Services played a significant complementary role in the Polish Armed Forces. Up until March 1921 the following services were functional: commissariat, weapons, rescue, veterinary, justice, educational-cultural, propaganda, pastoral, geographical, recruitment, construction, and military mail. In terms of education and combat readiness, they were subject to the General Inspectorate of the Ministry of Military Affairs, while in terms of supply, they were subject to the appropriate departments of the Ministry of Military Affairs. The combat capabilities of the troops were ensured by the weapons service, divided into supply, weapons and ammunition sections. The military justice service controlled military lawsuit cases. On February 1, 1919, an act on the “Temporary court organisation of the Polish State”, establishing the regiment courts, courts for Commands of General Regions, the Supreme Military Court, the military prosecutor’s office (with the Supreme Polish Armed Forces Prosecutor) and officers court corps, was adopted. The Military-Geographical Institute published maps for state and military purposes, created descriptions of maps seized from the occupying powers, supervised the tasks of the geographical service (e.g. supplying the Polish Armed Forces with maps), and performed geodetic and topographical measurements for operational unit needs. The construction service was subject to the substantive control of the Military Construction Section of the Ministry of Military Affairs. Its first task was to seize and utilize military objects remaining from the former occupying armies.



Pociąg szpitalny nr 16
Wojsk Wielkopolskich.
Hospital train No. 16 from
the Wielkopolska Armed Forces.



Wojskowa sanitarka GMC przed
Głównym Szpitalem Wojskowym
(„Szpitalem Ujazdowskim”)
w Warszawie.
A military GMC ambulance
in front of the Main Military
Hospital (“Ujazdowski Hospital”)
in Warsaw.



Siostry Polskiego Towarzystwa Czerwonego Krzyża.
Wojskowa służba sanitarna nawiązała współpracę z utworzonym na przełomie
kwietnia i maja 1919 roku Polskim Towarzystwem Czerwonego Krzyża, które
szkoliło sanitariuszki i pielęgniarki dla szpitali wojskowych.
Sisters of the Polish Red Cross Society.
The military sanitary service liaised with the Polish Red Cross Society, established
in April-May 1919, which trained nurses and nursing sisters for military hospitals.

Odrodzeniu Wojska Polskiego towarzyszyło tworzenie służby sanitarnej. W Ministerstwie Spraw Wojskowych (MSWojsk.) problemami wojskowej służby zdrowia zajmował się Departament Sanitarny, z gen. ppor. dr. Bronisławem Malewskim na czele. W Kwaterze Głównej Naczelnego Wodza funkcję Szefa Sanitarnego sprawował ppłk/płk dr Eugeniusz Piestrzyński, lekarz przyboczny Naczelnego Wodza i jednocześnie szef służby zdrowia w Sztabie Ścisłym. W Sztabie Generalnym wojskową opieką zdrowotną zajmowało się Główne Kwatermistrzostwo, z końcem roku 1919 przekształcone w Oddział Etapów. Służbą sanitarną w warunkach polowych kierowało Szefostwo Sanitarne. Sprawami ewakuacji rannych transportem kolejowym zajmował się Wydział Kolejowy Sztabu Generalnego.

Z końcem roku 1918 przy Departamencie Sanitarnym utworzono Wojskową Radę Sanitarną, odpowiedzialną za kształcenie i doskonalenie kadr medycznych. 9 grudnia 1918 roku nadano lekarzom stopnie wojskowe. Wprowadzono też oznaki służby zdrowia na mundurach. Jesienią 1919 roku placówki służby zdrowia podzielono na stałe i polowe. Pierwsze podporządkowano Departamentowi i Szefostwom Sanitarnym Dowództw Okręgów Generalnych (DOG), a drugie – Szefostwom na froncie. Jednostki etapowe podlegały armiom. Stałymi zakładami sanitarnymi były wojskowe szpitale okręgowe (po 1 na DOG), szpitale wojskowe, domy dla ozdrowieńców, wojskowe sezonowe zakłady kąpielowe, centralne i okręgowe składnice sanitarne oraz stacje zborne chorych. Do polowych placówek służby zdrowia zaliczono: szpitale polowe, czołówki chirurgiczne, polowe zakłady denty-styczne, ruchome kolumny dezynfekcyjne, etapowe odwieszalnie, pralnie polowe, pociągi dezynfekcyjno-kąpielowe, odkaźalnie kolejowe, polowe składnice sanitarne, pociągi sanitarne i kolumny samochodów sanitarnych.

The revival of the Polish Armed Forces was accompanied by the establishment of the medical services. The Medical Department, under the command of Brigadier General Dr Bronisław Malewski, dealt with military healthcare problems in the Ministry of Military Affairs. At the headquarters of the Commander-in-Chief, the function of Medical Chief was performed by Lieutenant Colonel/Colonel Dr Eugeniusz Piestrzyński, adjutant doctor of the Commander-in-Chief and, simultaneously, the chief of health service in Strict Staff. In the General Staff, military health care was handled by the Main Logistics Centre, which at the end of 1919 transformed into the Department of Stages. The Medical Services was directed by the Medical High Command in field conditions. The Railway Department of the General Staff dealt with issues regarding the evacuation of wounded with the use of railway transport.

At the end of 1918, the Military Medical Council, responsible for the education and improvement of medical cadres, was established by the Medical Department. On December 9, 1918, doctors were commissioned with military ranks. Health service badges were also introduced on uniforms. In autumn of 1919, health service outposts were divided into stationary and field outposts. The first outposts were subordinate to the Department and High Command of Commands of the General Regions and the second to the High Commands on the front-line. Stage units were subject to armies. Stationary sanitary facilities included military regional hospitals (one per each Command of General Regions), military hospitals, convalescent homes, military seasonal bath facilities, central and regional sanitary warehouses, and concentration stations of the diseased. Field health service outposts included field hospitals, field surgical units, field dental facilities, mobile disinfection columns, stage delousing stations, field laundries, disinfection-bath trains, railway decontamination stations, field sanitary warehouses, sanitary trains, and columns of ambulance cars.



Kapelan 5 Pułku Piechoty Legionów spowiada rannego żołnierza na polu bitwy w czasie kampanii kijowskiej. Okolice Żytomierza, kwiecień 1920 roku.

The chaplain of the 5th Legionnaire Infantry Regiment taking the confession of a wounded soldier on a battlefield during the Kiev Campaign. Near Zhytomyr, April 1920.

Proboszcz 1 Dywizji Strzelców Wielkopolskich (14 Dywizji Piechoty), 1919 rok.
Parish priest of the 1st Wielkopolska Riflemen Division (14th Infantry Division), 1919.



Msza polowa oddziału powstańców śląskich. Po lewej samochód pancerny Ehrhardt M17 zdobyty w powstaniu wielkopolskim, który pod zmienioną nazwą „Górny Śląsk-Alzacja” wziął udział w III powstaniu śląskim.
Field mass of a Silesian insurgent unit. On the left, an Ehrhardt M17 armoured car captured during the Wielkopolska Uprising, which took part in the 3rd Silesia Uprising under the changed name of “Górny Śląsk-Alzacja”.

Do zadań kapłana służącego na froncie należały nie tylko opieka duchowa, udzielanie sakramentów czy odprawianie mszy św. i nabożeństw, lecz także wychowywanie żołnierzy, często analfabetów, na dobrych obywateli odrodzonego państwa polskiego. Księża nadzorowali świetlice i gospody żołnierskie, organizowali biblioteki i pogadanki o tematyce religijno-moralnej.



Ks. Ignacy Skorupka, kapelan 1 batalionu 236 Pułku Piechoty Armii Ochotniczej, symboliczny bohater bitwy warszawskiej, zginął od postrzału w głowę w czasie walk pod Ossowem. Wyróżniony pośmiertnie Krzyżem Srebrnym Orderu Virtuti Militari i awansowany do stopnia majora.
Fr. Ignacy Skorupka, the chaplain of the 1st battalion of the 236th Volunteer Army Infantry Regiment, the symbolic hero of the Battle of Warsaw, killed by a shot to the head during the battle near Ossów. He was awarded the Silver Cross of the War Order of Virtuti Militari post-mortem and promoted to the rank of major.



The task of a chaplain at the front-line was not only spiritual protection, administering the sacraments, saying masses and church services, but also raising soldiers, often illiterate, to become good citizens of the reborn Polish state. Priests supervised the soldiers' common rooms and inns, and organised libraries and talks with a religious-moral character.

W końcu 1918 roku w Departamencie Mobilizacyjno-Organizacyjnym Ministerstwa Spraw Wojskowych utworzono Konsystorz Polowy, na czele z ks. Józefem Pajkertem. W marcu 1919 roku powołano (w miejsce Konsystorza) Kurię Biskupią z bp. Stanisławem Gallem (dla wyznań rzymsko-katolickich) i podporządkowano ją bezpośrednio Ministrowi Spraw Wojskowych, a 1 kwietnia utworzono Sekcję Religijno-Wyznaniową Departamentu, z mjr. Bronisławem Pierackim. W sierpniu tegoż roku skład sekcji uzupełnił Główny Urząd Duszpasterstw (dla wyznań ewangelicko-augsburskiego, reformowanego i prawosławnego), a wkrótce także Główny Urząd Wyznaniowy (dla wyznania mojżeszowego). Szefowie tych urzędów byli równocześnie referentami Sekcji Religijno-Wyznaniowej Departamentu Mobilizacyjno-Organizacyjnego. Przy sekcji powstał także Wydział Opieki nad Grobami Wojskowymi, ewidencjonujący groby żołnierzy polskich i obcych, poległych i zmarłych w Polsce. W lutym 1920 roku Sekcja Religijno-Wyznaniowa została podporządkowana ministrowi, jako samodzielna Sekcja Wyznań Obcych, wzbogacona o główne urzędy wyznaniowe: starokatolicki, mariawicki i mahometański oraz Archiwum Metrykalne. W skład Kurii Biskupiej wchodziły dwa wydziały: administracyjny i personalno-oświatowy. Sekcja i kuria prowadziły wszelkie sprawy duszpasterskie wojsk pozarfrontowych.

Przejęcie armii na stopę pokojową w 1921 roku nie zmieniło funkcjonowania duszpasterstwa wojskowego. W sztabie Naczelnego Wodza służył dziekan generalny ks. Piotr Niezgoda (od listopada 1918 roku). Podlegali mu dziekani frontów i armii, a im proboszczowie dywizji piechoty i brygad jazdy, tym zaś kapelani pułkowi i szpitalni. Duszpasterze otrzymali stopnie wojskowe. Biskup polowy – generała dywizji, dziekan generalny – generała brygady, dziekan – pułkownika, proboszcz – podpułkownika, starszy kapelan – majora, kapelan – kapitana. Do 1 lipca 1920 roku podjęło służbę kapelańską 243 księży i 35 zakonników katolickich. W latach 1919-1921 w wojsku służyło ponad 400 księży kapelanów służby stałej i 30 kapelanów pomocniczych. Żołnierze innych wyznań znajdowali się pod opieką 35 niekatolickich kapelanów stałych i 20 pomocniczych.

At the end of 1918, the Field Consistory, led by Fr. Józef Pajkert, was established in the Mobilisation-Organisational Department of the Ministry of Military Affairs. In March 1919, (in place of the Consistory) the Episcopal Curia was established led by Bp. Stanisław Gall (for Roman Catholic denominations) and directly subordinate to the Minister of Military Affairs. On April 1, the Religious-Denominational Section of the Department was established, led by Maj. Bronislaw Pieracki. In August of the same year, the composition of the Section was supplemented by the Main Pastoral Office (for the Evangelical Church of the Augsburg Confession, the Evangelical Reformed Church and the Orthodox Church) and, shortly after, also the Main Denominational Office (for the Jewish faith). Heads of these offices were concurrently the speakers of the Religious-Denominational Sections of the Mobilisation-Organisational Department. Attached to the Section, the Department of Military Grave Care was also established, documenting the graves of Polish and foreign soldiers, killed or deceased in Poland. In February 1920, the Religious-Denominational Section was made subordinate to the Minister, as an independent Section of Alien Denominations, expanded with the Main Denominational Offices: Old Catholic, Mariavite and Muslim, and Records Archives. The Episcopal Curia included two departments, administrative and personnel-educational. The Section and Curia conducted all pastoral cases for troops beyond the front-line.

The change to a peacetime footing in 1921 did not change the operation of the military priesthood. Fr. Piotr Niezgoda (from November 1918) was the general dean in the staff of the Commander-in-Chief. Front-line and army deans were subordinate to him, parish priests of infantry divisions and cavalry brigades were subordinate to deans and regimental and hospital chaplains were subordinate to parish priests. Priests were commissioned with military ranks. Field bishop - major general, general dean - brigadier general, dean - colonel, parish priest - lieutenant colonel, senior chaplain - major, chaplain - captain. By July 1, 1920, 243 priests and 35 catholic monks had undertaken chaplain service. In the years 1919-1921, there were more than 400 chaplains of permanent service and 30 auxiliary chaplains in the army. Soldiers of other denominations were under the care of 35 non-Catholic permanent service chaplains and 20 auxiliary chaplains.



Żołnierki Ochotniczej Legii Kobiet w okopach na Wysokim Zamku we Lwowie, 1919 rok.

Soldiers of the Voluntary Legion of Women in trenches at Lviv High Castle, 1919.



Żołnierki Ochotniczej Legii Kobiet. Lwów, 1920 rok.
Soldiers of the Voluntary Legion of Women. Lviv, 1920.



Zbiórka oddziału Ochotniczej Legii Kobiet. Lwów, wiosna 1919 roku

Unit of a Voluntary Legion of Women. Lviv, spring of 1919.



Por. Wanda Gertz, komendantka II Ochotniczej Legii Kobiet w Wilnie.

Lieutenant Wanda Gertz, the commandant of the II Voluntary Legion of Women in Vilnius.

Odznaka pamiątkowa I Ochotniczej Legii Kobiet – Za Trud Ofiarny 1918-1920.
A commemorative badge "For Sacrificial Effort 1918-1920" of the I Voluntary Legion of Women.



Kpt. Aleksandra Zagórska, organizatorka i komendantka Ochotniczej Legii Kobiet we Lwowie.

Cpt. Aleksandra Zagórska, founder and commandant of the Voluntary Legion of Women in Lviv.

Utworzenie organizacji paramilitarnych na początku XX wieku zainicjowało udział kobiet w zorganizowanych formach walki o niepodległość. W Polskich Drużynach Strzeleckich ochotniczki zasiadały służbę sanitarną, w oddziałach Żeńskich Związków Strzeleckich pełniły służbę kurierską, wywiadowczą oraz dywersyjną na tyłach wojsk rosyjskich. W grudniu 1918 roku utworzono we Lwowie Ochotniczą Legię Kobiet (OLK), żeńską jednostkę wojskowo-pomocniczą, dla wsparcia regularnych oddziałów. Legionistki miały zagwarantowane zakwaterowanie, umundurowanie, wyposażenie, otrzymywały wynagrodzenie za służbę i składały przysięgę wojskową. Początkowo pełniły służbę wartowniczą w rejonie Wysokiego Zamku i Dworca Głównego, kilkanaście spośród nich – służbę liniową w jednostkach artylerii. Stanowiły wsparcie dla 5 Pułku Piechoty Legionów, walczyły z Ukraińcami pod Sokolnikami i Zapytówem, uczestniczyły w ofensywie na odcinku Peresenówki (20 kwietnia 1919 roku). Po sukcesach oddziałów kobiecych we Lwowie zorganizowano w Wilnie w maju 1919 roku II Ochotniczą Legię Kobiet. W lipcu 1920 roku OLK weszła w struktury nowo utworzonego Generalnego Inspektoratu Armii Ochotniczej, a w sierpniu legionistki wspierały także obrońców Warszawy. Jesienią 1920 roku częściowa demobilizacja oddziałów ochotniczych objęła Ochotniczą Legię Kobiet. Plany komendantki OLK kpt. Aleksandry Zagórskiej, dotyczące rozbudowy organizacji i utworzenia szkoły wojskowej dla Legionistek, nie powiodły się. Likwidację Ochotniczej Legii Kobiet wyznaczono na 1 kwietnia 1922 roku.

The establishment of paramilitary organisations in the beginning of the 20th century resulted in women's participation in organized forms of the struggle for independence. Women volunteers strengthened the sanitary service in the Polish Rifleman Squads. They were active in messenger, intelligence and diversionary duty beyond the Russian troops lines in Women's Units of Riflemen's Associations. In December 1918, the Women's Voluntary Legion, the military-auxiliary women's unit, was established in Lviv to support the regular units. Female legionnaires were provided with accommodation, uniforms, equipment, they received pay for duty, and took a military oath. At first they were on guard duty in the region of the Lviv High Castle and Main Railway Station. Dozens of them were on line duty in artillery units. They supported the 5th Legionnaire Infantry Regiment, fought with Ukrainians near Sokolniki and Zapytiv, took part in the offensive at the Peresovka front-line section (April 20, 1919). In view of the success of women units in Lviv, in May 1919 in Vilnius the II Women's Voluntary Legion was organized. In July 1920, the Women's Voluntary Legion was introduced into the structures of the newly established General Inspectorate of Voluntary Armies and in August the Legionnaires also supported the defenders of Warsaw. In autumn of 1920, the partial demilitarisation of voluntary units also covered the Voluntary Legion of Women. The plans of the Women's Voluntary Legion commandant, Cpt. Aleksandra Zagórska to develop the organisation and create a military school for female Legionnaires did not succeed. The liquidation of the Women's Voluntary Legion was declared on April 1, 1922.



Czołgi Renault FT-17. 1 Pułk Czołgów Armii Polskiej we Francji.
Renault FT-17 tanks. 1st Tank Regiment of the Polish Army in France.

Renault FT-17 z 1 Pułku Czołgów w czasie koncentracji oddziałów polskich przed natarciem na przedmieście Dyneburga nad Dźwiną – sowiecki przyczółek położony na lewym, opanowanym przez Polaków, brzegu rzeki – w ostatnich dniach września 1919 roku.

Renault FT-17 from the 1st Tank Regiment during the concentration of Polish units before the advance to the outskirts of Daugavpils on the Daugava river - the Soviet beachhead located on the left bank of the river, seized by the Poles - during the last days of September 1919.



Ćwiczenia na rembertowskim poligonie w lecie 1919 roku.
Oficerowie obserwują jazdę terenową czołgów Renault FT-17.
Training at Rembertów military range in summer of 1919.
Officers watching the off-road ride of Renault FT-17 tanks.



Żołnierze 1 Pułku Czołgów w Bobrujsku, lato 1919 roku.
Soldiers from the 1st Tank Regiment in Babruysk, summer of 1919.



Żołnierze 1 Pułku Ułanów Wielkopolskich przy czołgu Renault FT.
Soldiers from the 1st Wielkopolska Uhlan Regiment beside Renault FT-17 tanks.

1 PUŁK CZOŁGÓW

1ST TANK REGIMENT

Od 1919 roku Wojsko Polskie posiadało również najnowocześniejszy rodzaj uzbrojenia – francuskie czołgi Renault FT-17. Wprowadzone do służby dwa lata wcześniej, trafiły do Polski wraz z 1 Pułkiem Czołgów Armii Polskiej utworzonej we Francji. Formowanie oddziału rozpoczęto w marcu 1919 roku w Martigny-les-Bains w Lotaryngii. Pierwszym dowódcą pułku był Francuz, ppłk Jules Maré. W czasie dyslokacji do Polski (w połowie 1919 roku) formacja liczyła 45 oficerów, 112 podoficerów, 684 szeregowców, a jej sprzęt stanowiło 120 czołgów FT-17, 12 samochodów osobowych i 26 ciężarówek, 5 ciągników kołowych i 2 gąsienicowe oraz 13 motocykli z wózkami bocznymi. Po zjednoczeniu Armii Polskiej we Francji z polskimi siłami zbrojnymi, funkcje dowódcze w pułku (stacjonującym w Łodzi) objęli Polacy. Pierwszym polskim dowódcą był ppłk Adolf Engel. Od sierpnia 1919 roku żołnierze 1 Pułku Czołgów walczyli na wszystkich frontach wojny Rosji bolszewickiej z Polską, uczestniczyli, m.in. w zdobyciu Dyneburga w styczniu 1920 roku oraz w bitwie warszawskiej. Za zasługi bojowe 34 żołnierzy odznaczono Krzyżem Srebrnym Orderu Wojennego Virtuti Militari, a 31 – Krzyżem Walecznych. 11 sierpnia 1921 roku 1 Pułk Czołgów przyjął strukturę samodzielnego batalionu, odtworzono go w lutym 1923 roku.

From 1919, the Polish Armed Forces had also the newest type of armament - French Renault FT-17 tanks. Introduced to the army two years before, they came into Poland along with the 1st Tank Regiment of the Polish Army in France. Unit formation commenced in March 1919 in Martigny-les-Bains, in Lorraine. The first commander of the regiment was a Frenchman, Lieutenant Colonel Jules Maré. During the relocation of the unit to Poland (in mid-1919), the formation consisted of 45 officers, 112 NCOs, and 684 privates, while its equipment included 120 FT-17 tanks, 12 passenger cars and 26 lorries, 5 wheeled tractors, 2 tracked tractors, and 13 motorcycles with side-cars. After the unification of the Polish Army in France with the Polish Armed Forces, the command functions in the regiment (garrisoned in Łódź) were taken over by the Poles. The first Polish commander was Lieutenant Colonel Adolf Engel. From August 1919, the soldiers of the 1st Tank Regiment fought at all front-lines of the war between Bolshevik Russia and Poland, taking part in, for example, the seizure of Daugavpils city in January 1920 and the Battle of Warsaw. 34 soldiers were decorated with the Silver Cross of the War Order of Virtuti Militari and 31 with the Cross of Valour for combat merits. On August 11, 1921, the 1st Tank Regiment adopted the structure of independent battalions, and it was recreated in February 1923.



„Tank Piłsudskiego” (znany również pod nazwą „Józef Piłsudski”) był pierwszym improwizowanym samochodem pancernym zbudowanym we Lwowie w listopadzie 1918 roku. W maju 1919 roku na podwoziu spalinowego pługa motorowego skonstruowano wóz bojowy „Kresowiec”. Trzynastcie miesięcy później we Lwowie, w czasie wojny Polski z bolszewicką Rosją, stworzono na podwoziach dwóch ciężarowych Packardów samochody pancerne „Bukowski” i „Lwowskie Dziecko”.

“Tank Piłsudskiego”(also known as “Józef Piłsudski”) was the first improvised armoured car built in Lviv, in December of 1918. The “Kresowiec” armoured car was constructed based on the chassis of a motorised plough in May 1919. Thirteen months later in Lviv, during the war between Poland and Bolshevik Russia, the “Bukowski” and “Lwowskie Dziecko” armoured cars were built based on the chassis of two Packard lorries.



Sztab Naczelnej Komendy Obrony Lwowa. Siódmy od lewej dowódca obrony, kpt. Czesław Mączyński.

The Staff of Supreme Headquarters of Lviv Defence. Seventh from the left, the defence commander, Cpt. Czesław Mączyński.

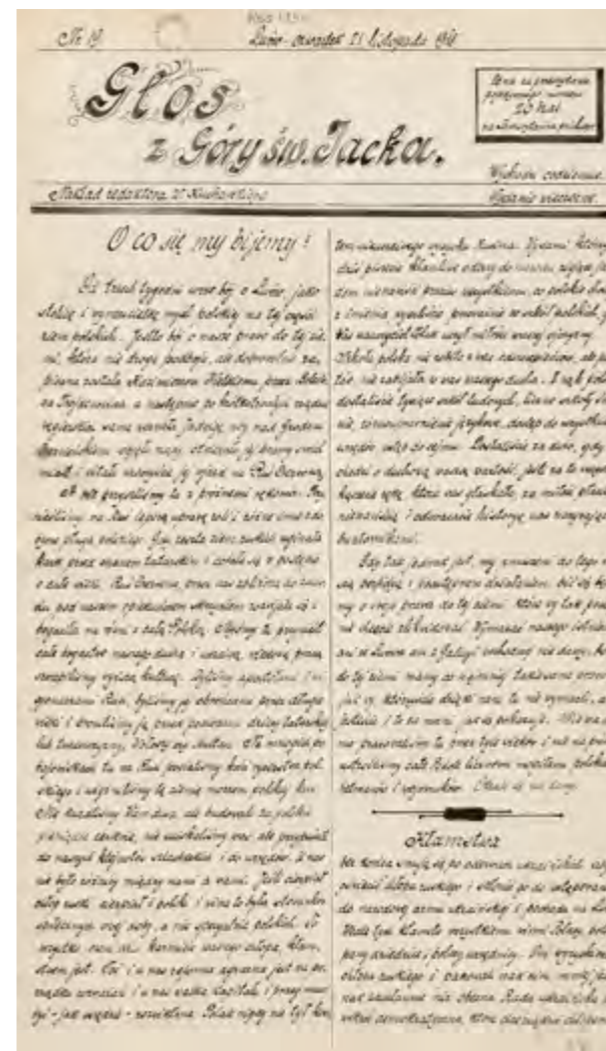

Pismo codzienne „Głos z Góry św. Jacka”, wydawane we Lwowie w rękopisie przez prof. Władysława Kucharskiego od 6 do 22 listopada 1918 roku.

The daily paper “Voice of St Jacek Mountain” [Głos z Góry św. Jacka], published in Lviv, in manuscript by Prof. Władysław Kucharski, from 6th November to 22nd November 1918.

digital born
CBW
cbw.wp.mil.pl

Upadek monarchii austro-węgierskiej po I wojnie światowej spowodował rozbudzenie ruchów narodowościowych. W nocy z 31 października na 1 listopada 1918 roku Ukraińska Rada Narodowa przejęła władzę na ziemiach historycznie polskich – we Wschodniej Galicji i Lwowie, proklamując powstanie Zachodnioukraińskiej Republiki Ludowej. W odpowiedzi Polacy powołali Naczelną Komendę Obrony Lwowa, na czele z kpt. Czesławem Mączyńskim. Do walki z siłami ukraińskimi przystąpiły oddziały polskich ochotników, głównie młodzieży (Orląta Lwowskie).

17 listopada 1918 roku Józef Piłsudski wydał dekret o powołaniu Naczelnego Dowództwa Wojsk Polskich w Galicji Wschodniej (Armia Wschód), z gen. por. Tadeuszem Rozwadowskim. Po przybyciu do Lwowa ponad 1200 żołnierzy pod dowództwem ppłk. Michała Karaszewicza-Tokarzewskiego Polacy wyparli Ukraińców z miasta. Nie zakończyło to jednak działań wojennych w Galicji Wschodniej. Ukraińcy rozpoczęli oblężenie Lwowa. Próby walki o miasto strona polska podejmowała już na początku stycznia 1919 roku, a 24 lutego podpisano zawieszenie broni wymuszone przez komisję rozjemczą Ententy. Działania wojenne wznowiono 2 marca 1919 roku. Dowództwo nad wojskami polskimi w Galicji Wschodniej objął gen. ppor. Wacław Iwaskiewicz. Ofensywa polska rozpoczęta 14 marca powstrzymała Ukraińców, którzy usiłowali przerwać połączenie kolejowe z Przemyślem – jedyny szlak zaopatrzeniowy oblężonego miasta – i po tygodniu walk doprowadziła do wyzwolenia Lwowa.

The fall of the Austro-Hungarian Monarchy after World War I resulted in an awakening of national movements. During the night of October 31/November 1, 1918 the Ukrainian National Council seized power in historically Polish areas - in Eastern Galicia and Lviv, proclaiming the establishment of the West Ukrainian People's Republic. As a response, the Poles created the Supreme Command of Lviv Defence, under the command of Cpt. Czesław Mączyński. Polish volunteer units, mainly adolescents (“Orląta Lwowskie” / “Lviv Eaglets”) took part in the battles against Ukrainian forces.

On November 17, 1918, Józef Piłsudski issued a decree regarding the establishment of the Supreme Command of Polish Armed Forces in Eastern Galicia (the East Army), under the command of Major General Tadeusz Rozwadowski. The Ukrainian forces were pushed out of the city after the arrival of 1200 Polish soldiers, under the command of Lieutenant Colonel Michał Karaszewicz-Tokarzewski, in Lviv. Unfortunately, this action did not end the hostilities in Eastern Galicia. Ukrainians began the siege of Lviv. Unsuccessful attempts to breach the siege were made by the Polish side already at the beginning of January 1919. A ceasefire, forced by the arbitration committee of the Entente, was signed on February 24, 1919, but warfare continued anew on March 2, 1919. The command of Polish troops in Eastern Galicia was taken over by Brigadier General Wacław Iwaskiewicz. The Polish offensive, commenced on March 14, stopped the attempts of the Ukrainian forces to interrupt the railway connection with Przemyśl, the only supply route to the city under siege, and after one week of battles led to the liberation of Lviv.



Samolot Fokker E. V. (z godłem osobistym „Róża Wiatrów”) por. pil. Stefan Steca, twórcy tzw. szachownicy, znaku polskiego lotnictwa. Lotnisko Lewandówka pod Lwowem, 1918 rok. W chwili zawieszenia działań zbrojnych, polskie lotnictwo w Galicji Wschodniej liczyło 6 eskadr – 21 samolotów, 31 pilotów, 24 obserwatorów, 86 mechaników.

Lieutenant pilot Stefan Stec's Fokker V aircraft (with the personal emblem "Róża Wiatrów / Compass rose"), the creator of the so-called "szachownica" (the Polish Air Force checkerboard insignia), the national marking of the Polish Air Force. Lewandówka airfield near Lviv, 1918. At the moment of ceasefire, the Polish Air Force in Eastern Galicia included 6 squadrons - 21 aircraft, 31 pilots, 24 observers, and 86 technicians.

born
CBW
cbw.wp.mil.pl



Dowódca Armii „Wschód”, gen. ppor. Wacław Iwaszkiewicz, w sztabie grupy operacyjnej gen. Władysława Jędrzejewskiego.

The East Army commander, Brigadier General Wacław Iwaszkiewicz, at the headquarters of the operational group of Gen. Władysław Jędrzejewski.



Żołnierze 2 Pułku Strzelców Lwowskich. Lwów, grudzień 1918 roku.
Soldiers from the 2nd Lviv Riflemen Regiment. Lviv, December 1918



Obraz Wojciecha Kossaka przedstawiający fragment walk o Lwów:
„Orleńca – obrona cmentarza”, 1926 rok.

Wojciech Kossak painting – “The Eaglets - the Defence of the Cemetery”, 1926.



Żołnierze 36 Pułku Piechoty Legii Akademickiej na stanowisku we wsi Skniłów, marzec 1919 roku.
Soldiers from the 36th Academic Legion Regiment at their stations in Sknilov village, March 1919.



Improwizowany pociąg pancerny „Smok”, podczas wojny polsko-ukraińskiej działający na linii kolejowej Przemyśl-Lwów, 1919 rok.

The “Smok” improvised armoured train, during the Polish-Ukrainian War, operating on the Przemyśl-Lviv railway line, 1919.



Żołnierze 28 Pułku Piechoty na pozycjach pod Kowlem, maj 1919 roku.
Soldiers from the 28th Infantry Regiment at their stations near Kovel, May 1919.

WOJNA POLSKO-UKRAIŃSKA

THE POLISH-UKRAINIAN WAR

W maju 1919 roku po przybyciu do ojczyzny Armii Polskiej utworzonej we Francji stan bojowy oddziałów polskich na froncie polsko-ukraińskim wzrósł do 50 tys. żołnierzy, 200 dział i 900 karabinów maszynowych.

Polacy przystąpili do ofensywy i wyparli wojska ukraińskie z Galicji Wschodniej. W czerwcu 1919 roku kontrofensywa ukraińska załamała się pod przewagą wojsk polskich, które odrzuciły nieprzyjaciela na linię rzeki Zbrucz. Zawieszenie broni podpisano 1 września 1919 roku i ustalono linię demarkacyjną na rzece Zbrucz. W wojnie polsko-ukraińskiej zginęło 10 tys. żołnierzy polskich oraz 15 tys. ukraińskich. 21 kwietnia 1920 roku Zachodnioukraińska Republika Ludowa podpisała z Polską umowę, w której zrzekła się pretensji do Galicji Wschodniej i części Wołynia.

In May 1919, after the arrival of the Polish Army established in France to Poland, the combat readiness state of Polish units at the Polish-Ukrainian front-line increased to 50,000 soldiers, 200 guns and 900 machine guns.

The Poles commenced an offensive, pushing Ukrainian forces out of Eastern Galicia. In June 1919, the Ukrainian counter-offensive collapsed under the dominance of Polish troops which pushed the enemy beyond the Zbrucz river line. On September 1919, a ceasefire was signed, establishing the Zbrucz river as the demarcation line. 10,000 Polish soldiers and 15,000 Ukrainian soldiers were killed during the Polish-Ukrainian War. On April 21, 1920, the West Ukrainian People's Republic signed a treaty with Poland, in which it abnegated its claims regarding Eastern Galicia and part of Volhynia.



Dyplom Krzyża Wołynia I klasy z szablami, 1932 rok.
Volhynia Cross with swords certificate, 1932.

Krzyż Wołynia z szablami.
Volhynia Cross with swords.



ODBUDOWA WOJSKA POLSKIEGO WALKI O GRANICE 1918-1921

RECONSTRUCTION OF THE POLISH ARMED FORCES. THE BATTLE FOR POLAND'S BORDERS, 1918-1921

Samochody byłej armii niemieckiej na lotnisku Ławica pod Poznaniem, opanowanym w nocy z 5 na 6 stycznia 1919 roku przez oddziały polskie w czasie powstania wielkopolskiego. Pojazdy mają polskie numery rejestracyjne, rozpoczynające się od skrótu MSW (Ministerstwo Spraw Wojskowych), co było elementem powstańczej propagandy zaangażowania państwa polskiego w walkę. Zdjęcie wykonano na lotnisku już zagospodarowanym przez powstańców w połowie 1919 roku. Oddziały powstańcze zdobyły w różnych rejonach Wielkopolski ponad tysiąc samochodów ciężarowych i osobowych różnych typów.

Cars of the former German army at Ławica airfield near Poznań, captured during the night of January 5/6, 1919 by Polish units during the Wielkopolska Uprising. Cars have Polish number plates, starting with the MSW abbreviation (MSW - Ministry of Military Affairs), as an element of uprising propaganda showing the Polish state's commitment to the struggle. Photograph taken at the airport, already utilized by the insurgents, in mid-1919. Uprising units captured about a thousand lorries and passenger cars of different types in various regions of Wielkopolska.



Niemiecki samochód pancerny Ehrhardt M17 zdobyty 7 lutego 1919 roku przez kompanię powstańczą z Rogoźna na szosie między Obornikami a Chodzieżą. Nazwany przez Polaków „Pułkownik Kazimierz Grudzielski”.

A German Ehrhardt M17 armoured car captured on February 7, 1919 by an insurgent company from Rogoźno at the roadway between Oborniki and Chodzież. The car was named "Pułkownik Kazimierz Grudzielski" by Polish soldiers.



Gen. por. Józef Dowbor-Muśnicki odbiera defiladę oddziałów wielkopolskich.

Major General Józef Dowbor-Muśnicki receives a parade of Wielkopolska units.



Przyjazd Ignacego Paderewskiego do Poznania w towarzystwie oficerów angielskich, 26 grudnia 1918 roku.

The arrival of Ignacy Paderewski to Poznań accompanied by British officers, December 26, 1918.

POWSTANIE WIELKOPOLSKIE

THE WIELKOPOLSKA UPRISING

Tłumy witające przybyłego 26 grudnia 1918 roku z USA do Poznania działacza niepodległościowego i światowej sławy pianistę Ignacego Paderewskiego wzburzyły nacjonalistów pruskich. Zorganizowali przemarsz ulicami miasta, wdzierali się do domów, niszczyli flagi polskie, amerykańskie i angielskie. Oddziały Straży Ludowej, Polskiej Organizacji Wojskowej oraz Służby Straży i Bezpieczeństwa podjęły walkę. Niemcy po negocjacjach zaczęli się wycofywać. Powstańcy szturmem zdobyli Prezydium Policji, dzień później bezkrwawo zajęli Cytadelę i fort Grolmana (dzięki drużynie skautów poznańskich) oraz arsenał przy ul. Wielkie Garbary. Naczelna Rada Ludowa powołała Komendę Główną Wojsk Powstańczych z mjr. Stanisławem Taczakiem jako tymczasowym dowódcą. Ostatnim punktem oporu Niemców w Poznaniu była stacja lotnicza na Ławicy – zdobyta 6 stycznia 1919 roku. Wkrótce powstanie ogarnęło całą Wielkopolskę. Naczelnym Wodzem został gen. por. Józef Dowbor-Muśnicki, który 17 stycznia 1919 roku dokonał przekształcenia ochotniczych sił powstańczych w regularną Armię Wielkopolską. W połowie stycznia szeregi Armii zasilano 15 tys. ochotników, pod koniec stycznia – 28 tys., a z końcem lutego – 32 tys. Latem 1919 roku pod sztandarem biało-czerwonym walczyło 100 tys. Wielkopolan, którzy swą skuteczność bojową wykazali także w Galicji Wschodniej i na froncie litewsko-białoruskim. Powstanie wielkopolskie zakończył traktat wersalski z 28 czerwca 1919 roku. Przyznawał Polsce niemal w całości Wielkopolskę, a po ratyfikacji 10 stycznia 1920 roku – również Pomorze oraz te miejscowości Wielkopolski, które do tamtej pory pozostawały w rękach niemieckich.

Crowds greeting the arrival to Poznań on December 26, 1918 from the USA of the independence activist and world-famous pianist Ignacy Paderewski infuriated Prussian nationalists. They organized marches through the streets of the city, breaking into houses, destroying Polish, American and British flags. The units of the People's Guard, Polish Military Organisation and Guard and Security Service engaged in skirmishes. The Germans withdrew after negotiations. The insurgents took the Police Headquarters by assault and the day after they seized the Citadel and Grolman stronghold bloodlessly with the help of the Poznań Boy Scout troop, as well as the arsenal located at Wielkie Garbary street. The Supreme People's Council established the Main Command of Insurgent Forces under the temporary command of Maj. Stanisław Taczak. The last German resistance point in Poznań was the aeronautical station in Ławica, captured on January 6, 1919. Shortly afterwards, the uprising spread all over Wielkopolska. Major General Józef Dowbor-Muśnicki was nominated as Commander-in-Chief. On January 17, 1919, he carried out the transformation of the voluntary insurgent forces into the regular Wielkopolska Army. In mid-January, the Army ranks were replenished with 15,000 volunteers, at the end of January with 28,000 volunteers and at the end of February with 32,000 volunteers. In summer of 1919, there were about 100,000 citizens of Wielkopolska fighting under the white and red banner who proved their combat effectiveness while fighting in Eastern Galicia and at the Lithuanian-Belarusian front-line. The Wielkopolska Uprising was ended by the Treaty of Versailles. The Treaty, signed on June 28, 1919, granted Poland almost the whole of Wielkopolska, and after the ratification of the Treaty on January 10, 1920 also Pomerania and those locations in Wielkopolska that, up to that date, had been in German hands.



Dowództwo Frontu Śląskiego z płk. Franciszkiem Latinikiem na czele, 1919 rok.
The Command of the Silesia front-line, under the command of Col. Franciszek Latinik, 1919.



Żołnierze 12 Pułku Piechoty zamordowani przez Czechów po zajęciu Stonawy 26 stycznia 1919 roku.
Soldiers of the 12th Infantry Regiment murdered by Czech forces after the capture of Stonawa, on January 26, 1919.

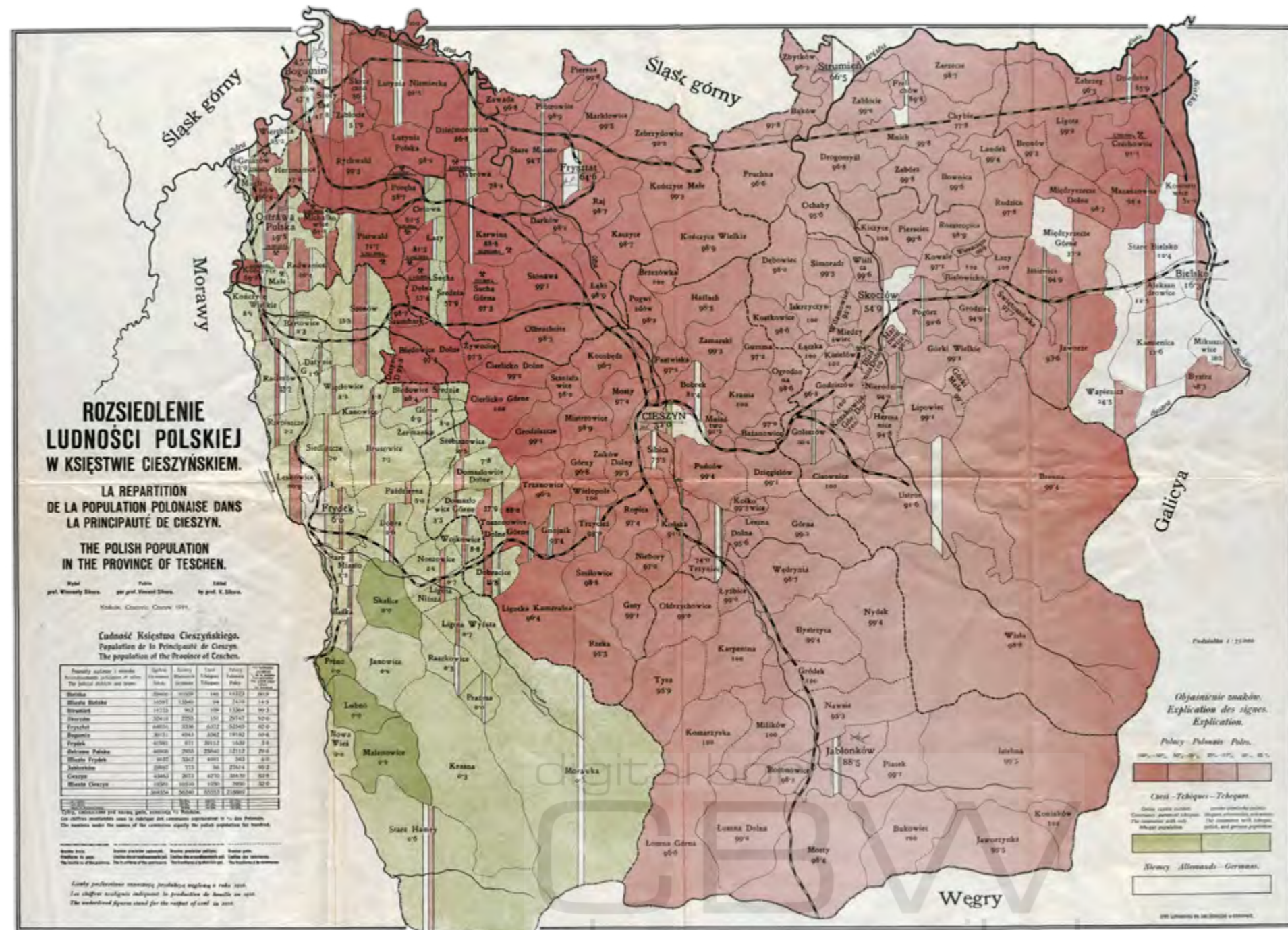

Wraz z rozpadem monarchii austriacko-węgierskiej powstał konflikt pomiędzy Polakami i Czechami o przynależność państwową Śląska Cieszyńskiego, zamieszkałego w większości przez ludność polską. 5 listopada 1918 roku polska Rada Narodowa Księstwa Cieszyńskiego i czeska Narodowa Rada Ziemi Śląskiej dokonały tymczasowego podziału Śląska Cieszyńskiego według kryterium etnicznego. Po ogłoszeniu 28 listopada 1918 roku dekretu o wyborach do Sejmu Ustawodawczego, w których znalazł się okręg wyborczy nr 35 obejmujący sporne obszary, konflikt przybrał na sile. Czesi wykorzystując zaangażowanie Polaków w działania wojenne na Ukrainie i w powstanie wielkopolskie, 23 stycznia 1919 roku wkroczyli zbrojnie na Śląsk Cieszyński. 16-tysięcznym siłom czeskim płk. Josefa Šnejdarka Polacy przeciwstawili 3 tys. żołnierzy pod dowództwem płk. Franciszka Latinika. Działania zbrojne zawieszono 3 lutego 1919 roku i ustalono granicę wzdłuż kolei kozycko-bogumińskiej. Rada Najwyższa (szefowie rządów: Wielkiej Brytanii, Francji, Stanów Zjednoczonych i Włoch) na konferencji pokojowej w Paryżu 27 września ogłosiła plebiscyt na Śląsku Cieszyńskim, Orawie i Spiszu dla określenia przynależności państwowej tych terytoriów. Jednak wojna polsko-bolszewicka zmusiła Polaków do zawieszenia plebiscytu i zgody na podział spornych terenów przez Radę Ambasadorów. Polska otrzymała część wschodnią Śląska Cieszyńskiego (1002 km²) ze 139,6 tys. ludzi, natomiast Czesi bardziej uprzemysłowioną zachodnią część (1269 km²) ze 295,2 tys. mieszkańców, wraz z Zaolziem zamieszkałym w większości przez Polaków.

Podział narodowościowy na Śląsku Cieszyńskim.
Nationality division in Cieszyn area of Silesia.

Along with the collapse of the Austro-Hungarian Monarchy, a conflict arose between Poles and Czechs regarding the national identity of Cieszyn area of Silesia, largely inhabited by a Polish population. On November 5, 1918 the Polish National Council of the Silesia Principality and the Czech National Council of the Silesian Lands undertook a provisional division of Cieszyn area of Silesia in accordance with ethnic criteria. After the declaration of a decree on November 28, 1918 regarding the election to the Legislative Parliament, which included the electoral district No. 35, comprising the contested areas, the conflict gathered strength. By taking advantage of Polish involvement in warfare in Ukraine and the Wielkopolska Uprising, on January 23, 1919 Czechs entered by force of arms into Cieszyn area of Silesia. The Poles resisted with 3,000 soldiers under the command of Col. Franciszek Latinik against 16,000 soldiers from Czech forces under the command of Col. Josef Šnejdarek. Warfare activities were suspended on February 3, 1919 with the establishment of the border along the Kozyce-Bohumín railway line. On September 27, the Supreme Council (heads of the governments of the United Kingdom, France, the United States of America, and Italy) at the peace conference in Paris announced a plebiscite in Cieszyn area of Silesia, Orava and Spiš to determine the national identity of these territories. However, the Polish-Bolshevik war forced the Poles to suspend the plebiscite and make an agreement on the division of the disputed territories by the Council of Ambassadors. Poland received the eastern part of Cieszyn area of Silesia (1,002 sq km) with a population of 139,600, whereas the Czechs received the more industrialized western part (1,269 sq km) with a population of 295,200 along with the Zaolzie region, mainly populated by Polish people.



Gen. dyw. Józef Haller ze sztabem i załogą pociągu pancernego „Hallerczyk”. Ząbkowice, 17 czerwca 1919 roku.

Pociąg wspierał oddziały walczące na Śląsku Cieszyńskim, operując na trasie kolejowej Dziedzice – Pruchna.

Major General Józef Haller with the staff and crew of the “Hallerczyk” armoured train, Ząbkowice, June 17, 1919.

The train supported units fighting in Cieszyn area of Silesia, operating along the Dziedzice - Pruchna railway line.



Pluton powstańców z Katowic, II powstanie śląskie, 1920 rok.

Insurgent platoon from Katowice, the 2nd Silesian Uprising, 1920.



Powstańcza wytwórnia broni i warsztaty naprawcze w hucie w Zawadzkiem.

An insurgent weapons factory and repair workshops in a smelter plant in Zawadzkie.



Ppłk Maciej Mielżyński, Naczelnny Wódz Wojsk Powstańczych z opaską powstańczą na lewym ramieniu, 1920 rok.

Lieutenant Colonel Maciej Mielżyński, the Commander-in-Chief of Uprising Troops with insurgent band on left arm, 1920.



Józef Grzegorzek, przywódca Polskiej Organizacji Wojskowej Górnego Śląska.

Józef Grzegorzek, the leader of the Polish Military Organisation of Upper Silesia.

Postanowienia traktatu wersalskiego zdecydowały o plebiscycie na zajętych przez Niemców Śląsku, dotyczącym jego przynależności państwowej. Napięta sytuacja oraz kłopoty gospodarcze przyczyniły się do strajków i wystąpień Ślązaków. Bezpośrednimi przyczynami wybuchu I powstania śląskiego były aresztowanie nieformalnego przywódcy Polskiej Organizacji Wojskowej Górnego Śląska Józefa Grzegorzka oraz dokonana przez Niemców masakra domagających się wypłat górników z kopalni „Mysłowice”. Walki rozpoczęły się w nocy z 16 na 17 sierpnia 1919 roku i objęły, m.in. powiaty pszczyński, rybnicki i katowicki. Jednak znaczna przewaga liczebna i militarna sił niemieckich doprowadziła do zakończenia działań zbrojnych już 24 sierpnia.

Od stycznia 1920 roku władzę na Górnym Śląsku przejęła trzyosobowa Międzysojusznicza Komisja Rządząca i Plebiscytowa z siedzibą w Opolu. Siły niemieckie zostały zastąpione wojskami alianckimi liczącymi około 16 tys. żołnierzy. Przygotowujący się do głosowania Polacy oraz Niemcy utworzyli komisariaty plebiscytowe. Jednak napięcie między stronami oraz terror niemieckiej policji bezpieczeństwa (Sicherheitspolizei – Sipo) spowodowały wybuch II powstania śląskiego w nocy z 19 na 20 sierpnia 1920 roku. Oddziały powstańcze liczące około 19 tys. żołnierzy zajęły większość strategicznych miejsc w dużych miastach, w których stacjonowały wojska alianckie oraz zgrupowania Sipo. Pod wpływem żądań Międzysojuszniczej Komisji Rządzącej i Plebiscytowej zawieszono działania zbrojne. Sukcesem strony polskiej było zlikwidowanie niemieckiej policji bezpieczeństwa i zastąpienie jej policją plebiscytową (Abstimmungspolizei), złożoną z rodowitych Górnoszlązaków.

The provisions of the Treaty of Versailles determined the plebiscite in Silesia regarding its national identity. The tense situation and economic troubles contributed to strikes and actions undertaken by Silesians. The direct cause of the outbreak of the 1st Silesian Uprising was the detention of the informal leader of the Polish Military Organisation of Upper Silesia, Józef Grzegorzek, and the massacre of miners demanding their payments from the “Myslovitz” mine, carried out by the Germans. Skirmishes broke out during the night of November 16/17, 1919, covering i.a. the Pszczyna district, Rybnik district and Katowice district. However, the significant numerical and military superiority of the German forces led to a termination of military activities on August 24, 1919.

From January 1920, the authority of Upper Silesia was held by a three-person Interallied Ruling and Plebiscite Committee with headquarters in Opole. German forces were replaced with Allied troops of about 16,000 soldiers. Poles and Germans preparing for voting created Plebiscite Stations. However, the tension between both sides and the terror of the German Security Police (Sicherheitspolizei - Sipo) caused the outbreak of the 2nd Silesia Uprising during the night of November 19/20, 1920. Units taking part in the uprising and totalling 19,000 soldiers captured most of the strategic places, especially the large cities in which the Allied forces and Sipo groups were located. Under the influence of demands from the Interallied Ruling and Plebiscite Committee, the hostilities were suspended. One success of the Polish side was the liquidation of the German Security Police and its replacement with a plebiscite police (Abstimmungspolizei), composed of native Upper Silesians.



Jednym z kilku improwizowanych samochodów pancernych zbudowanych podczas III powstania śląskiego na podwoziach zdobycznych ciężarówek był „Korfanty”. Dowodzony przez por. Roberta Oszka (byłego „podwodniaka” floty niemieckiej) walczył pod Sławięciami, Kędzierzynom, Raszową, Krępną, Żyrową, Leśnicą, Lichynią, a także w bitwie o Górę św. Anny. Powstańczą broń pancerną uzupełniały, m.in. improwizowane wozy pancerne „Wozniak-Walerus” („Powstaniec”) oraz „Zabrski powstaniec”. W walkach na Górnym Śląsku wziął także udział zdobyty w powstaniu wielkopolskim samochód pancerny Erhardt E-V/4, pod nazwą „Górny Śląsk-Alzacja”.

One of several improvised armoured cars, built during the 3rd Silesian Uprising on the chassis of captured lorries, was “Korfanty”. Under the command of Lieutenant Robert Oszka (a former submarine crewman of the German fleet), it fought near Sławięcice, Kędzierzyn, Raszowa, Krępna, Żyrowa, Leśnica, Lichynia and also in the battle of St. Anne Mountain. The insurgent armoured force was supplemented by improvised armoured cars, including “Wozniak-Walerus” (“Powstaniec”) and “Zabrski powstaniec”. The Erhardt E-V/4 armoured car, captured in the Wielkopolska Uprising, took part in battles in Upper Silesia bearing the new name of “Górny Śląsk-Alzacja” given by Silesian insurgents.



Powstańcy śląscy przy ciężkim karabinie maszynowym Maxim, 1921 rok.

Silesian insurgents beside a Maxim heavy machine gun, 1921.



Marynarski oddział powstańczy przy samochodzie pancernym „Korfanty”. Sławięcice, 18 maja 1921 roku. Wraz z nieopancerzonymi samochodami (także z marynarską obsadą) pełnił rolę odwodu Naczelnej Komendy Wojsk Powstańczych.

A naval uprising unit beside the “Korfanty” armoured car. Sławięcice, May 18, 1921. Together with the non-armoured cars (also with a naval crew), this car played the role of tactical reserve for the Supreme Command of Uprising Forces.



Żołnierze francuscy i czołg Renault FT-17 w Katowicach podczas plebiscytu, marzec 1921 roku.

French soldiers and a Renault FT-17 tank in Katowice during the plebiscite, March 1921.



Polska ulotka propagandowa. A Polish propaganda leaflet.

Plebiscyt odbył się 20 marca 1921 roku. Za przyłączeniem Górnego Śląska do Polski głosowało 479 365 Ślązaków, natomiast 707 393 opowiedziało się za Niemcami. Zaważyły głosy ponad 200 tys. Niemców – urodzonych na Górnym Śląsku i sprowadzonych przez Niemcy na tereny plebiscytowe. Na wiadomość, że Polsce ma przypaść jedynie niewielka, rolnicza część Górnego Śląska, działacz narodowy i komisarz plebiscytowy Wojciech Korfanty, w porozumieniu z Dowództwem Obrony Plebiscytu, podjął decyzję o rozpoczęciu III powstania śląskiego w nocy z 2 na 3 maja 1921 roku. Rząd polski nie zaangażował się oficjalnie w działania zbrojne z zewnętrznych przyczyn politycznych, jednak wspierał powstańców finansowo, a także wysyłał ochotników, broń i amunicję. Siły powstańcze liczyły 45 tys. żołnierzy. Polacy szybko przejęli władzę nad całym Górnym Śląskiem. Wojciech Korfanty ogłosił zawieszenie broni 10 maja 1921 roku. Niemcy po zmobilizowaniu większych sił przeszli do ofensywy. Krwawe walki toczono w rejonie Olzy i Odry koło Wodzisławia Śląskiego, Góry św. Anny, Zębowic, Olesna i Kędzierzyna. Działania zbrojne zawieszono 12 czerwca. Po stronie polskiej walczyło ok. 60 tys. powstańców, z których 1218 poległo, a 794 odniosło ciężkie rany. Do Polski powróciły powiaty: katowicki, królewsko-hucki, lubliniecki, tarnogórski, świętochłowski, pszczyński i rybnicki, przechodząc pod polski zarząd w czerwcu 1922 roku.

The plebiscite took place on March 20, 1921. 479,365 Silesians voted to join Upper Silesia to Poland, whereas 707,393 Silesians declared for the Germans. Votes from over 200,000 Germans, born in Upper Silesia and imported from Germany to plebiscite territories, were a decisive factor. On hearing the news that Poland would only have the small, agricultural part of Upper Silesia, the national activist and plebiscite commissioner Wojciech Korfanty in cooperation with the Command of Plebiscite Defence made the decision to start the 3rd Silesian Uprising during the night of May 2/3, 1921. The Polish government did not engage officially in combat actions, for external political reasons, however it supported the insurgents financially and also sent volunteers, weapons and ammunition. Uprising forces consisted of 45,000 soldiers. Poles quickly took the control of the whole of Upper Silesia. On May 10, 1921, Wojciech Korfanty announced a ceasefire. The Germans went on the offensive after the mobilisation of larger forces. Bloody fights took place in the Olza and Odra regions near Wodzisław Śląski, St. Anne Mountain, Zębowice, Olesno and Kędzierzyn. On June 12, all military actions were suspended. About 60,000 insurgents fought on the Polish side, of which 1,218 were killed, and 794 were badly wounded. The districts of Katowice, Królewska Huta, Lubliniec, Tarnogórze, Świętochłowice, Pszczyzna and Rybnik returned to Poland, coming under its governance in June 1922.



Wojsko Polskie na Rynku Starego Miasta w Toruniu, podczas przekazania przez Niemców w ratuszu symbolicznych kluczy do miasta, 18 stycznia 1920 roku.

The Polish Armed Forces at the Old Town Square in Toruń, during the handing over of the keys to the city by the Germans, January 18, 1920.



Gen. broni Józef Haller wjeżdża do Zatoki Puckiej w czasie zaślubin Polski z morzem. Puck, 10 lutego 1920 roku.

Lieutenant General Józef Haller enters the Bay of Puck during Poland's symbolic betrothal to the Baltic sea. Puck; February 10, 1920.



Gen. broni Józef Haller, dowódca Frontu Pomorskiego, w drodze na Hel.

Lieutenant General Józef Haller, the commander of the Pomeranian front-line, on his route to Hel Peninsula.

ZAŚLUBINY POLSKI Z MORZEM BAŁTYCKIM

POLAND'S SYMBOLIC BETROTHAL TO THE BALTIC SEA

Ustalenia traktatu wersalskiego, który ratyfikowano 10 stycznia 1920 roku, przyznawały Polsce dostęp do Morza Bałtyckiego wzdłuż 147 km linii brzegowej. W celu zajęcia Pomorza Gdańskiego utworzono Naczelne Dowództwo Frontu Pomorskiego z gen. broni Józefem Hallerem. Do 10 lutego żołnierze polscy przejęli z rąk niemieckich wszystkie pomorskie miasta i dotarli do wybrzeża Bałtyku. Symbolicznym aktem odzyskania Pomorza były uroczyste zaślubiny z morzem w Pucku, jedynym polskim porciem nad Bałtykiem. Gen. broni Józef Haller wrzucił do wody połączony pierścień z inskrypcją „Gdańsk – Puck 10 lutego 1920”.

On January 10, 1920, the provisions of the Treaty of Versailles, which granted the access to the Baltic Sea to Poland along 147 km of coastline, were ratified. In order to capture Gdańsk Pomerania, the Supreme Command of the Pomerania front-line under the command of three-star general Józef Haller was established. By February 10, Polish soldiers had seized from German hands all the Pomeranian towns, reaching the Baltic Sea coast. The symbolic act of regaining the Pomerania region was commemorated by betrothal to the Baltic sea in Puck, then the only Polish port on the Baltic Sea. Lieutenant General Józef Haller threw a golden ring with the inscription “Gdańsk – Puck; February 10, 1920” into the water.



Msza św. podczas uroczystości zaślubin z Morzem Bałtyckim w Pucku. Przed mszą gen. broni Józef Haller powiedział: „Oto dzisiaj dzień czci i chwały! Jest on dniem wolności, bo rozpostarł skrzydła Orzeł Biały nie tylko nad ziemią polskimi, ale i nad morzem polskim. Naród czuje, że go już nie dusi hydra, która dotychczas okręcała mu szyję i piersi. Teraz wolne przed nami światy i wolne kraje. Żeglarz polski będzie mógł dzisiaj wszędzie dotrzeć pod znakiem Białego Orła, cały świat stoi mu otworem”.

Holy Mass during the ceremony of the Poland's symbolic betrothal to the Baltic sea in Puck. Before the Holy Mass Lieutenant General Józef Haller said: “Today is a day of honour and glory! This is a day of freedom, because the White Eagle has spread his wings not only above the Polish lands, but also above the Polish sea. The nation feels that the hydra which has until now been twining around its neck and chest, is not strangling it any more. Now, all worlds and countries are open to us. A Polish sailor will be able from now on to reach any place under the emblem of White Eagle, the whole world stands open for him.”



Żołnierze 1 Brygady Jazdy i 2 Dywizji Piechoty Legionów przed katedrą św. Stanisława i św. Władysława w Wilnie po wypędzeniu oddziałów bolszewickich, kwiecień 1919 roku.

Soldiers of the 1st Cavalry Brigade and 2nd Legionnaire Infantry Division in front of the Cathedral Basilica of St Stanislaus and St Ladislaus of Vilnius after pushing back the Bolshevik units, April 1919.



Czołgi Renault FT-17 w okolicach Dyneburga, styczeń 1920 rok.
Renault FT-17 tanks near Daugavpils, January 1920.



Polski przyczółek nad Berezyną, zima 1919/1920 roku.
A Polish beachhead on the Berezina river, winter 1919/1920.

Amerykański Cadillac mod.57 Józefa Piłsudskiego w Wilnie, oswoobodzonym 19-21 kwietnia 1919 roku. Józef Piłsudski wchodzi do samochodu. Po prawej stronie, na błotniku znak Naczelnego Dowództwa i proporzec Naczelnego Wodza.

An American Cadillac mod. 57 belonging to Józef Piłsudski in Vilnius, freed on April 19-21, 1919. Józef Piłsudski enters the car. The emblem of the Supreme Command and Commander-in-Chief's pennant on the right side, near the mudguard.



3 stycznia 1920 roku, przy mrozie – 30°C, wojska polskie i łotewskie dowodzone przez gen. por. Edwarda Rydza-Śmigłego sforsowały skutą lodem Dźwinę i po ciężkich walkach, zdobyły Dyneburg (tzw. zimowa operacja). Doprowadziło to do znacznego skrócenia linii frontu polskiego nad Dźwiną i nawiązania bezpośrednich kontaktów z Łotwą.

On January 3, 1920, under the temperatures of – 30 °C, Polish and Latvian troops under the command of Major General Edward Rydz-Śmigły pushed through the icebound Daugava river and, after heavy fighting, captured Daugavpils (the so-called winter operation). This resulted in a significant shortening of the lines of the Polish front by the Daugava river and entering into direct contacts with Latvia.



Naczelnny Wódz Józef Piłsudski z gen. por. Edwardem Rydzem-Śmigłym wśród żołnierzy w Dyneburgu, 1920 rok.

Commander-in-Chief Józef Piłsudski with Major General Edward Rydz-Śmigły among soldiers in Daugavpils, 1920.

Wycofywanie okupacyjnych wojsk niemieckich tzw. Ober-Ostu z terenów na linii: Kowel-Brześć-Czeremcha-Białystok-Grajewo-Elk stworzyło szansę na zrealizowanie koncepcji Naczelnika Państwa Józefa Piłsudskiego, czyli na utworzenie federacyjnego związku państwowego Polski, Litwy i Białorusi, połączonego sojuszem z niepodległą Ukrainą. Zamiarem bolszewickiej Rosji, dążącej do przeniesienia rewolucji komunistycznej do Europy „po trupie Polski”, było zaanektowanie tych terenów jako podstawy ataku na Polskę i państwa zachodnie. Bój między oddziałami Frontu Zachodniego Armii Czerwonej a polskimi jednostkami 14 lutego 1919 roku koło miasteczka Mosty na Białorusi rozpoczął nigdy niewypowiedzianą oficjalnie wojnę. Na początku marca 1919 roku ruszyła polska kontrofensywa. Do połowy maja oddziały polskie dowodzone przez Naczelnego Wodza Józefa Piłsudskiego opanowały Wilno i znaczny obszar na północny-wschód od miasta. Wojska Frontu Litewsko-Białoruskiego gen. dyw. Stanisława Szeptyckiego zdobyły w sierpniu Mińsk i Bobrujsk. Na Polesiu działania zaczepne prowadził płk Władysław Sikorski. Na północy wojska polskie pod dowództwem gen. por. Edwarda Rydza-Śmigłego dotarły do Dźwiny, na Froncie Wołyńskim oddziały gen. por. Wacława Iwaskiewicza osiągnęły rzekę Słucz.

The withdrawal of the German occupation forces, the so-called Ober-Ost, from the territories of Kovel-Brest-Czeremcha-Białystok-Grajewo-Elk created the opportunity for the realisation of the concept of the Head of State, Józef Piłsudski, of a federal state union of Poland, Lithuania and Belarus, in alliance with an independent Ukraine. The intention of Bolshevik Russia, aiming at the inciting communist revolution in Europe, was to annex these territories as the basis for an attack on Poland and the Western countries. Skirmishes between the units of the Eastern Front of the Red Army and Polish units on February 14, 1919 near the town of Mosty in Belarus began what was to be a never officially declared war. At the beginning of March 1919, the Polish counter-offensive started. Up until mid-May, Polish units under the command of Commander-in-Chief Józef Piłsudski captured Vilnius and a significant area to the north-east of the city. Troops of the Lithuanian-Belarusian front-line of Major General Stanisław Szeptycki captured Minsk and Babruysk in August. Col. Władysław Sikorski conducted the offensive in the Polesie region. In the north, the Polish Armed Forces under the command of Major General Edward Rydz-Śmigły reached the Daugava river and at the Volhynia Front the units of Major General Wacław Iwaskiewicz reached the river Slucz.



Oddziały 1 Dywizji Piechoty Legionów przewożone samochodami ciężarowymi – amerykańskimi Packardami – w marszu na Żytomierz. Tabor transportowy, głównie 3 tonowe Packardy i 1,5 tonowe Fiaty 15 Ter, osłaniany był przez trzy plutony samochodów pancernych (w tym Garford z armatą 76 mm, White, Fiat i Peerles). Towarzysząca bateria artylerii motorowej 75 mm miała ciągniki kołowe Austro-Daimler MZW M17 4x4, zbyt ciężkie na tamtejsze „drogi”.

Units of the 1st Legionnaire Infantry Division transported in lorries - American Packards - in march to Zhytomyr. The transport wagon train, mainly 3-tonne Packards and 1.5-tonne Fiats, was guarded by three platoons of armoured cars (including a Garford with a 76 mm gun, a White, Fiat and Peerless). The accompanying motorised artillery battery of 75 mm guns had 4x4 Austro-Daimler MZW M17 wheeled tractors, too heavy for those “roads”.

Rozkaz Naczelnego Wodza z 17 kwietnia 1920 roku, ustalający ugrupowanie wyjściowe, brzmiał:

1. Rozkazuję przeprowadzenie operacji ofensywnej na Wołyniu i Podolu z zadaniem rozbięcia 12 i stojącej przed naszym frontem części 14 armii bolszewickiej. Operacja rozpocznie się 25 b.m.
2. Akcję przeprowadzą następujące wojska bezpośrednio operacyjnie podległe Naczelnemu Dowództwu:

6 armia [. . .], 2 armia [. . .], 3 armia, nad którą obejmuję bezpośrednie dowództwo [. . .]
W skład 3 armii wchodzi:

- a) Grupa gen. Rydza-Śmigłego w składzie: 1 dywizja piechoty legionów, 7 dywizja piechoty, 3 brygada jazdy [. . .], grupa ciężkiej artylerii, trzy plutony samochodów pancernych, bateria motorowa i dwie kolumny automobilowe (6 i 78 dla przewożenia wojsk) [. . .]
3. Celem doprowadzenie wojsk do rejonów wyjściowych zarządza się co następuje: [. . .]

- b) 3 armia [. . .]
Grupa gen. Rydza-Śmigłego
7 dywizja piechoty:
26 pułk piechoty wejdzie w całości na odcinek przedmościa Zwiahla. Tamże mają być skupione wszystkie samochody pancerne, bateria motorowa, kolumny automobilowe Nr 6 i 78 na zachód od Zwiahla [. . .]

(-) Piłsudski
Pierwszy Marszałek Polski
i Wódz Naczelny

Julian Stachiewicz, *Działania zaczepne 3 armii na Ukrainie*, Warszawa 1925, s. 19-23.

An order of the Commander-in-Chief dated April 17, 1920, regarding the determination of the initial group, as follows:

1. I order offensive operation to be conducted in the Volhynia and Podole regions with the task of destroying the 12th Bolshevik army and those parts of 14th Bolshevik army which face our troops. The operation will be commenced on the 25th day of this month.
2. The action will be conducted by the following troops, directly operationally subordinate to the Supreme Command:

6th Army [. . .], 2nd Army [. . .], 3rd Army, over which I take the direct command [. . .]
3 armies consisting of:

- a) the group of Gen. Rydz-Śmigły including: the 1st Legionnaire Infantry Division, 7th Infantry Division, 3rd Cavalry Brigade [. . .], heavy artillery group, three platoons of armoured cars, motorised battery and two automobile columns (6th and 78th for troop transports) [. . .]
3. The following steps shall be taken to bring the troops to initial areas: [. . .]

- b) 3rd Army [. . .]
Group of Gen. Rydz-Śmigły
7th Infantry Division:
26th Infantry Regiment will enter the front-line section on the outskirts of Zwiahl in full head-count. All armoured cars, motorised batteries, the 6th and 78th automobile columns shall be located there, to the west of Zwiahl [. . .]

(-) Piłsudski
First Marshal of Poland,
and Commander-in-Chief

Julian Stachiewicz, *Działania zaczepne 3 armii na Ukrainie*, Warsaw 1925, pp. 19-23.

WOJNA ROSJI BOLSZEWICKIEJ Z POLSKĄ – WYPRAWA KIJOWSKA

THE WAR BETWEEN BOLSHEVIK RUSSIA AND POLAND – THE KIEV OFFENSIVE

Strategicznym celem Józefa Piłsudskiego było odsunięcie od granic państwa komunistycznego zagrożenia, m.in. przez stworzenie państw buforowych między Rosją bolszewicką a Polską. Realizację tego planu miało ułatwić porozumienie z przewodniczącym Dyrektoriatu Ukraińskiej Republiki Ludowej Semenem Petlurą z kwietnia 1920 roku, o współpracy militarnej przeciw bolszewikom na Ukrainie. „Za naszą i waszą wolność!” – pod tym hasłem 25 kwietnia połączone wojska polskie i ukraińskie pod dowództwem Marszałka Józefa Piłsudskiego zaatakowały bolszewików na całym froncie ukraińskim. Uderzenie doprowadziło do zdobycia Żytomierza. 7 maja oddziały 3 Armii gen. por. Edwarda Rydza-Śmigłego wkroczyły do Kijowa. 9 maja odbyła się wspólna defilada zwycięskich oddziałów polsko-ukraińskich. Ważną rolę w działaniach bojowych odegrało polskie lotnictwo, w tym 7 Eskadra Myśliwska im. Tadeusza Kościuszki. Eskadra, złożona z amerykańskich pilotów-ochotników, wykonywała loty rozpoznawcze, bombowe oraz prowadziła bezpośrednią walkę z naziemnym nieprzyjacielem, często z wysokości kilkunastu metrów.

The strategic aim of Józef Piłsudski was to distance the communist threat to the country by establishing buffer countries between Bolshevik Russia and Poland. The realisation of this plan was meant to be facilitated by an agreement with the leader of the Directorate of the Ukrainian People's Republic, Symon Petliura, from April 1920 regarding military cooperation against the Bolsheviks in Ukraine. “For our and your freedom!” – under this watchword on April 25, the Polish and Ukrainian joint forces under the command of Marshal Józef Piłsudski attacked the Bolsheviks on the whole Ukrainian front-line. This offensive led to the capture of Zhytomyr. On May 7, units of the 3rd Army under the command of Major General Edward Rydz-Śmigły entered Kiev. On May 9, a joint forces parade of victorious Polish-Ukrainian units took place. An important role in combat actions was played by the Polish Air Force, including the 7th Tadeusz Kościuszko Fighter Squadron. The squadron, consisting of American volunteer pilots, performed reconnaissance, bombing flights and conducted direct battles with the ground enemy, often from a height of a dozen meters.



**ODBUDOWA WOJSKA POLSKIEGO
WALKI O GRANICE 1918-1921**

RECONSTRUCTION OF THE POLISH ARMED FORCES. THE BATTLE FOR POLAND'S BORDERS, 1918-1921

Wkroczenie Wojska Polskiego do zajętego przez bolszewików Kijowa opisał rtm. Juliusz Dudziński z 1 Pułku Szwoleżerów: *Od ludności patrol (z 1 Pułku Szwoleżerów) dowiaduje się, że w najbliższym czasie wracać będzie z Puszczewodzicy [podkijowskiego letniska Puszcz Wodna] tramwaj ze szkołą krasnych komandirów, ewakuujących się do Kijowa. Przybyły w międzyczasie szwadron robi zasadzkę w pobliskim lesie i łapie tramwaj, zapelniony bolszewikami [...] Miejsce motorniczego zajmuje jakiś peowiak, Polak, i tramwaj pędzi w pościg za uciekającym nieprzyjacielem. [...] Tramwaj dojeżdża na Podjom — ulicę prowadzącą na Kreszczatik. Naprzeciw idzie (bolszewicka) kompania piechoty w kolumnie marszowej ze śpiewem, nie podejrzewając żadnego niebezpieczeństwa. Tramwaj podjeżdża na kilkadziesiąt kroków i robotę zaczyna kapral Tatar ze swego karabinu maszynowego. Bolszewicy w morderczym ogniu rozbiegają się, pozostawiając kilkudziesięciu zabitych i rannych.*

Juliusz Dudziński, *Tramwajem do Kijowa*, „Polska Zbrojna”, 1932, nr 342.

The incursion of the Polish Armed Forces into Kiev was described by cavalry captain Juliusz Dudziński from the 1st Cheveau-léger Regiment: *The patrol [from the 1st Cheveau-léger Regiment:] gets the information from people that in the near future from Puszczewodzica [Puszcz Wodna, Kiev's holiday resort] a tram will return with the school of Red Army commanders, withdrawing to Kiev. In the meantime, the squadron organised an ambush in the nearby forest and is trying to capture the tram, packed with the Bolshevik [...] The place of the tram driver is taken by someone from the Polish Military Organisation, a Pole, and the tram dashes into pursuit after the escaping enemy. [...]*

The tram arrives at Podjom street - a street running to Kreszczatik. Opposite to us goes the [Bolshevik] infantry company in marching column, singing, not suspecting any threats. The tram draws up to a distance of several dozen steps and the job is done by corporal Tatar with his machine gun. Bolsheviks flee under deadly fire, leaving several dozen killed and wounded.

Juliusz Dudziński, „Tram to Kiev” [in:] „Polska Zbrojna” 1932, no. 342.



Żołnierze z 15 Pułku Artylerii Polowej z 15 Dywizji Piechoty (2 Dywizji Strzelców Wielkopolskich) na ulicach Kijowa, 8 maja 1920 roku.

Soldiers from the 15th Field Artillery Regiment of the 15th Infantry Division (2nd Wielkopolska Riflemen Division) on the streets of Kiev, May 8, 1920.



WOJNA ROSJI BOLSZEWICKIEJ Z POLSKĄ – WYPRAWA KIJOWSKA

THE WAR BETWEEN BOLSHEVIK RUSSIA AND POLAND – THE KIEV OFFENSIVE

Gen. por. Edward Rydz-Śmigły z atamanem Semenem Petlurą (z lewej).
Kijów, 10 maja 1920 roku.

Major General Edward Rydz-Śmigły with ataman Symon Petliura (from the left).
Kiev, May 10, 1920.



Defilada zwycięskich wojsk polskich i ukraińskich w Kijowie, 9 maja 1920 roku.

A parade of victorious Polish and Ukrainian troops in Kiev, May 9, 1920.



Kolumna jeńców bolszewickich eskortowanych przez żołnierzy z 55 Pułku Piechoty (1 Pułku Strzelców Wielkopolskich), wiosna 1920 roku.

A column of Bolshevik captives escorted by soldiers of the 55th Infantry Regiment (the 1st Wielkopolska Riflemen Regiment), spring of 1920.



Polski 36 Pułk Piechoty podczas odwrotu spod Połocka, 1920 rok.
The 36th Polish Infantry Regiment during the withdrawal from Polotsk, 1920.



Biuro zaciągu ochotniczego. Warszawa, 1920 rok.
The voluntary draft bureau. Warsaw, 1920.



Oddziały Armii Ochotniczej na placu Saskim. Warszawa, 18 lipca 1920 roku.
A Voluntary Army units at Saski square. Warsaw, July 18, 1920.

Obywatele Rzeczypospolitej! Ojczyzna w potrzebie!

Wrogowie otaczający nas zewsząd skupili wszystkie siły, by zniszczyć wywalczoną krwią i trudem żołnierza polskiego niepodległość naszą. Zastępy najeźdźców, ciągnące aż z głębi Azji, usiłują złamać bohaterskie wojska nasze, by runąć na Polskę, stratować nasze niwy, spalić wsie i na cmentarzysku polskim rozpocząć swoje straszne panowanie.

Jak jednolity, niewzruszony mur stanąć musimy do oporu. O pierś całego narodu rozbić się ma nawała bolszewizmu. Jedność, zgoda, wyteżona praca niech skupi nas wszystkich dla wspólnej sprawy!

Żołnierz polski, krwią broczący na froncie, musi mieć to przeświadczenie, iż stoi za nim cały naród, każdej chwili gotowy przyjąć mu z pomocą.

Chwila ta nadeszła.

Wzywamy tedy wszystkich, zdolnych do noszenia broni, by dobrowolnie zaciągali się w szeregi [armji, stwierdzając, iż za Ojczyznę każdy w Polsce z własnej woli gotów złożyć krew i życie.

Niech śpieszą wszyscy, i ci, młodość i siłę czujący w żyłach, co żelazem odpierać będą najazd wroga, i ci, którzy stanąć mogą do pracy w instytucjach wojskowych, by zwolnić z nich i zastąpić tych, co na froncie przydatni być mogą. Niech na wołanie Polski nie zabraknie żadnego z jej wiernych i prawych synów, co wzorem ojców i dziadów pokotem położą wroga u stóp Rzeczypospolitej.

W imieniu Rady Obrony Państwa
J. PIŁSUDSKI
Naczelnik Państwa Naczelny Wódz.

Warszawa, dn. 3 lipca 1920 r.

WOJNA ROSJI BOLSZEWICKIEJ Z POLSKĄ BITWA WARSZAWSKA

THE WAR BETWEEN BOLSHEVIK RUSSIA AND POLAND
THE BATTLE FOR WARSAW

Pokonanie kontrrewolucyjnych sił w Rosji („Białych”) pozwoliło Armii Czerwonej na rozpoczęcie w maju 1920 roku kontr-ofensywy w kierunku Warszawy. Spowodowało to konieczność zmobilizowania przez Polskę wszelkich rezerw. 3 lipca 1920 roku Rada Obrony Państwa wydała odezwę do narodu: „Obywatele Rzeczypospolitej! Ojczyzna w potrzebie!”, wzywającą do walki wszystkich zdolnych do noszenia broni. 8 lipca 1920 roku Minister Spraw Wojskowych mianował gen. broni Józefa Hallera Generalnym Inspektorem tworzonej w tym czasie Armii Ochotniczej. Do 30 września 1920 roku w szeregi tej armii wstąpiło 105 714 ochotników.

Odezwa Rady
Obrony Państwa
z 3 lipca 1920 roku.

A manifesto the
Council of National
Defence, July 3, 1920.

The defeat of counter-revolutionary forces in Russia (“the Whites”) enabled the Red Army to conduct a counter-offensive in May 1920 towards Warsaw. This caused the necessity for Poland to mobilise all reserves. On June 3, 1920, the Council of National Defence issued a manifesto to the nation: “Citizens of the Republic of Poland! The Homeland is in need!”, calling to battle all Poles able to carry a gun. On July 8, 1920, the Minister of Military Affairs appointed Lieutenant General Józef Haller as the General Inspector of the recently formed Voluntary Army. By September 30, 1920, nearly 105,714 volunteers had joined the ranks of this army.



Żołnierze 61 Pułku Piechoty kopiący okopy na przedmieściach Warszawy, sierpień 1920 roku.
Soldiers of 61st Infantry Regiment digging trenches on the outskirts of Warsaw, August 1920.

Polscy żołnierze w okopach pod Warszawą, sierpień 1920 roku.
Polish soldiers in trenches near Warsaw, August 1920.



Okopy na bulwarze nad Wisłą. Włocławek, 16 sierpnia 1920 roku.
Trenches along the boulevards on the Vistula river. Włocławek, August 16, 1920.



Wozy bojowe 1 Pułku Czołgów pod Warszawą, sierpień 1920 roku.
Armoured cars from the 1st Tank Regiment near Warsaw, August 1920.



Polskie czołgi Renault FT-17 na ulicach Mińska Mazowieckiego, w pościgu za nieprzyjacielem wycofującym się z przedpola Warszawy, 17 sierpnia 1920 roku. Były to wozy z silnej grupy pancerniej mjr. Mieczysława Nowickiego, przydzielonej 1 i 5 Armii WP do przeciwdzierzenia na Mińsk Mazowiecki, a później na Ciechanów i Mławę.
Polish Renault FT-17 tanks in the streets of Mińsk Mazowiecki in pursuit of the enemy withdrawing from the outskirts of Warsaw, August 17, 1920. These were tanks from the strong armoured group under the command of Maj. Mieczysław Nowicki, assigned to the 1st and 5th Armies of the Polish Armed Forces for the counter-attack on Mińsk Mazowiecki and later on Ciechanów and Mława.

WOJNA ROSJI BOLSZEWICKIEJ Z POLSKĄ BITWA WARSZAWSKA

THE WAR BETWEEN BOLSHEVIK RUSSIA AND POLAND
THE BATTLE FOR WARSAW



Samolot Breguet XIV A2 por. pil. Mariana Romeyko, uczestnika bitwy warszawskiej.
Breguet XIV A2 aircraft of Lieutenant pilot Marian Romeyko, a participant of the battle of Warsaw.



Artylerzyści na froncie polsko-bolszewickim na przedpolach Warszawy, sierpień 1920 roku.

Artillerymen at the Polish-Bolshevik front-line on the outskirts of Warsaw, August 1920.

Sprzęt porzucony przez uciekające oddziały Armii Czerwonej, 1920 rok.

Equipment abandoned by fleeing Red Army units, 1920.

Michaił Tuchaczewski przyjmuje defiladę oddziałów Armii Czerwonej odchodzących na front, 1920 rok.

Mikhail Tukhachevsky receives a parade of Red Army units leaving to the front-line, 1920.



5 czerwca 1920 roku 1 Armia Konna Siemiona Budionnego przerwała front polski na Ukrainie. Po nieudanych próbach ustabilizowania frontu na rzece Zbrucz, wojska polskie wycofały się do Galicji. W sierpniu Armia Czerwona dotarła pod Lwów. Na północy wojska Frontu Zachodniego Michaiła Tuchaczewskiego 4-5 lipca przełamały front polski nad Autą i Berezyną i rozpoczęły szybki marsz na Warszawę, docierając 12 sierpnia na przedpola stolicy. 13 sierpnia 1920 roku rozpoczęła się bitwa warszawska. Rozegrana zgodnie z koncepcją Naczelnego Wodza Józefa Piłsudskiego, zakładającą obronę na linii Wieprza, Wkry i Narwi oraz wyparcie Armii Czerwonej za Narew. 16 sierpnia kontruderzenie znad Wieprza polskiej Grupy Manewrowej przełamało linię frontu. Następnego dnia wojska polskie odniosły kolejne zwycięstwa. Tuchaczewski podjął decyzję odwrotu, a jednostki polskie na rozkaz Piłsudskiego przeszły do działań pościgowych. Resztki armii bolszewickiej przedarły się na wschód. W wyniku sierpniowej ofensywy poległo 25 tys. żołnierzy bolszewickich, 66 tys. dostało się do niewoli. Straty po stronie polskiej to 5 tys. zabitych i około 10 tys. zaginionych.

On June 5, 1920, the 1st Cavalry Army of Semyon Budyonny broke through the Polish front-line in Ukraine. After unsuccessful attempts to stabilise the front-line on the Zbruch river, Polish troops withdrew to Galicia. In August, the Red Army reached the outskirts of Lviv. In the north, the forces of the Eastern Front of Mikhail Tukhachevsky broke through the Polish front-line on the Auta and Berezina rivers on July 4-5 and commenced a forced march onto Warsaw, reaching the outskirts of the capital city on 12 August. On August 13, 1920, the battle of Warsaw began. It was played out in accordance with the concept of Commander-in-Chief Józef Piłsudski, envisaging the defence at the Wieprz, Wkra and Narew rivers and pushing the Red Army out behind the Narew river. On August 16, a counter-attack by Polish Manoeuvre Group from the Wieprz river broke through the front-line. On the following day, Polish troops achieved more victories. Tukhachevsky made the decision to withdraw, and Polish units, at Piłsudski's behest, switched to pursuit actions. The remains of the Bolshevik army forced their way to the east. 25,000 Bolshevik soldiers were killed and 66,000 were taken captive as a result of the August offensive. Losses on the Polish side included 5,000 killed and about 10,000 missing.



ODBUDOWA WOJSKA POLSKIEGO WALKI O GRANICE 1918-1921

RECONSTRUCTION OF THE POLISH ARMED FORCES. THE BATTLE FOR POLAND'S BORDERS, 1918-1921



Żołnierze 14 Dywizji Piechoty Wielkopolskiej na froncie, październik 1920 roku.

Soldiers of the 14th Wielkopolska Infantry Division at the front-line, October 1920.



Żołnierze polscy w okopach na froncie wschodnim, 1920 rok.
Polish soldiers in trenches at the Eastern front-line, 1920.



201 Ochotniczy Pułk Szwoleżerów na Wołyniu, 1920 rok.

The 201st Voluntary Chevau-léger Regiment in Volhynia, 1920.



Żołnierze polscy na froncie wschodnim, 1920 rok.

Polish soldiers at the Eastern front-line, 1920.



Plakat propagandowy.
A propaganda poster.

WOJNA ROSJI BOLSZEWICKIEJ Z POLSKĄ BITWA NAD NIEMNEM

THE WAR BETWEEN BOLSHEVIK RUSSIA AND POLAND
THE BATTLE OF THE RIVER NIEMEN

Rozstrzygające znaczenie dla wyniku wojny miała polska kontrofensywa nad Niemnem we wrześniu 1920 roku. Doprowadziła do zajęcia znacznych obszarów Kresów Wschodnich i wpłynęła na wyniki rokowań pokojowych. W operacji militarnej wzięły udział 2 Armia gen. por. Edwarda Rydza-Śmigłego oraz 4 Armia Wielkopolska gen. por. Leonarda Skierskiego. Krwawe walki o Grodno, Wołkowysk i Lidę zmusiły dowódcę armii Frontu Zachodniego Michaiła Tuchaczewskiego do wydania rozkazu odwrotu. Rozbite wojska bolszewickiej Rosji przestały być dla Polski zagrożeniem. W walkach nad Niemnem poległo 7 tys. Polaków i 40 tys. Rosjan. Zwycięstwo Polaków przyczyniło się do odsunięcia od Polski i Europy niebezpieczeństwa komunizmu.

The Polish counter-offensive on the river Niemen river in September 1920 had a decisive influence on the result of the war. It led to huge territories of the Eastern Borderlands being captured, influencing the results of peace negotiations. The 2nd Army under the command of Major General Edward Rydz-Śmigły and the 4th Wielkopolska Army under the command of Major General Leonard Skierski took part in the operation. Bloody fights for Grodno, Vawkavysk and Lida forced the commander of the Eastern Front army, Mikhail Tukhachevsky, to issue a withdrawal order. The destroyed Bolshevik Russian troops were no longer a threat to Poland. In battles on the river Niemen river 7,000 Poles and 40,000 Russians were killed. The Polish victory neutralised the communist threat to Poland and Europe.



**ODBUDOWA WOJSKA POLSKIEGO
WALKI O GRANICE 1918-1921**

RECONSTRUCTION OF THE POLISH ARMED FORCES. THE BATTLE FOR POLAND'S BORDERS, 1918-1921

Polska delegacja przed odjazdem do Rygi. Warszawa, 1921 rok.
The Polish delegation before departure to Riga. Warsaw, 1921.



Przewodniczący polskiej delegacji Jan Dąbski i jego bolszewicki odpowiednik Adolf Joffe (z lewej). Ryga, 1921 rok.
The leader of the Polish delegation, Jan Dąbski, and his Bolshevik counterpart, Adolf Joffe (from the left). Riga, 1921.



Delegacje polska i bolszewicka podczas obrad w Pałacu Czarnogłowców. Ryga, 1921 rok.
The Polish and Bolshevik delegations during sessions in the House of the Blackheads. Riga, 1921.



Naczelnik Państwa i Naczelny Wódz Józef Piłsudski (z lewej, wysunięty) na Krakowskim Przedmieściu podczas defilady zwycięstwa. Warszawa, 1921 rok.
The Head of State and Commander-in-Chief Józef Piłsudski (from the left, forward) at Krakowskie Przedmieście street during a victory parade. Warsaw, 1921.

POKÓJ RYSKI

THE TREATY OF RIGA

W wyniku walk o granice odradzającego się państwa polskiego w latach 1918-1920 zginęło 251 329 żołnierzy Wojska Polskiego, w tym 6 590 oficerów. Wyniszczające walki zakończył traktat pokojowy podpisany w Rydze 18 marca 1921 roku. Delegacje polska i rosyjska reprezentowane przez wiceministra spraw zagranicznych Jana Dąbskiego i dyplomata Adolfa Joffe ustaliły, że w granicach Rzeczypospolitej znajdą się ziemie utracone podczas II i III rozbioru: gubernia grodzieńska, wileńska, zachodni Wołyń oraz Polesie. Rosja zobowiązała się wypłacić Polsce odszkodowanie w wysokości 30 mln rubli w złocie oraz zwrócić zagrabione w czasie zaborów dobra kultury. Obie strony zobligowały się do powołania Komisji ds. Wymiany Jeńców, Uchodźców, Zakładników i Wygnańców. Strona rosyjska nie wywiązała się z postanowień traktatowych dotyczących zobowiązań majątkowych oraz utrudniała przeprowadzenie akcji repatriacyjnej. Traktat ryski regulował stosunki między państwami do 17 września 1939 roku, dnia agresji ZSRR na Polskę.

Plac Saski.
Uroczystość z okazji zakończenia wojny.
Warszawa, 1921 rok.
Saski Square.
Celebrations of the end of the war.
Warsaw, 1921.



251,329 soldiers, including 6,590 officers, of the Polish Armed Forces were killed as a result of battles for the borders of the reviving Polish state in the years 1918-1920. This devastating struggle was ended by the peace treaty signed in Riga on March 18, 1921. Delegations, both Polish and Russian, represented by Vice-Minister of Foreign Affairs Jan Dąbski and diplomat Adolf Joffe determined that the borders of Republic of Poland would encompass territories lost during the 2nd and 3rd Partitions: Grodno guberniya, Vilnius guberniya, eastern Volhynia and Polesie. Russia agreed to indemnify Poland with 30 million roubles in gold and to return cultural properties captured during the time of the Partitions. Both sides agreed to appoint a Committee for the Exchange of Prisoners, Refugees, Hostages and Exiled Persons. The Russian side did not fulfil the provisions of the treaty regarding property obligations and obstructed the conduct of repatriation actions. The Riga treaty regulated the relations between the countries up until September 17, 1939, the day of the Soviet aggression on Poland.



ODBUDOWA WOJSKA POLSKIEGO WALKI O GRANICE 1918-1921

RECONSTRUCTION OF THE POLISH ARMED FORCES. THE BATTLE FOR POLAND'S BORDERS, 1918-1921



Naczelnik Państwa Józef Piłsudski wraz z Kapitułą Orderu Wojskowego Virtuti Militari dokonuje przeglądu oddziałów na pl. Saskim. Warszawa, 22 stycznia 1920 roku.

Head of State, Józef Piłsudski, along with the Chapter of the Virtuti Militari Order, conducts a review of units at Saski Square. Warsaw, January 22, 1920.

Uroczystość odznaczenia lotników Eskadry Kościuszkowskiej w Belwederze, 10 maja 1920 roku.

Ppłk pil. Merian Caldwell Cooper (pierwszy z lewej) podczas dekoracji przez Naczelnego Wodza Józefa Piłsudskiego (drugi z prawej) Orderem Wojskowym Virtuti Militari V klasy i trzykrotnym Krzyżem Walecznych. Pozostali lotnicy udekorowani przez Marszałka Krzyżami Walecznych to: mjr pil. Cedric Erald Faunt le Roy, por. pil. George Marter Crawford, kpt. pil. Edward Corsi i por. pil. Elliot Chess.

A ceremony awarding the pilots of the Kościuszko Squadron at Belvedere, May 10, 1920.

Air force Lieutenant Colonel Merian Caldwell Cooper (first from the left) being decorated by the Commander-in-Chief Józef Piłsudski (second from the right) with the 5th class the Virtuti Militari Order and with the Triple Cross of Valour. The rest of the pilots were decorated by the Marshal with Crosses of Valour: Maj. pilot Cedric Erald Faunt le Roy, Lieutenant George Marter Crawford, Capt. Edward Corsi, and Lieutenant Elliot Chess.



Marszałek Józef Piłsudski 10 kwietnia 1921 roku w Płocku odznaczył 15 obrońców miasta Orderem Wojskowym Virtuti Militari, a 64 osoby – Krzyżem Walecznych. Wśród odznaczonych Krzyżem Walecznych był dwunastoletni harcerz Tadeusz Jeziorowski.

On April 10, 1921 in Płock, Marshal Józef Piłsudski decorated 15 defenders of the city with the Virtuti Militari Order and 64 people with the Cross of Valour. Among those decorated with the Cross of Valour was twelve year old boy scout, Tadeusz Jeziorowski.

Marszałek Józef Piłsudski na pokładzie monitora dekoruje Krzyżem Srebrnym Orderu Wojskowego Virtuti Militari kmdr. por. Bohdana Jarocińskiego z Flotylli Wiślanej Polskiej Marynarki Wojennej. Toruń, 5 czerwca 1921 roku.

Marshal Józef Piłsudski decorates Commander Bohdan Jarociński from the Vistula River Fleet of the Polish Navy at the deck of a monitor with the Silver Cross of the Virtuti Militari Order. Toruń, June 5, 1921.



Krzyż V klasy Orderu Wojskowego Virtuti Militari. Ustawa Sejmu RP 5 marca 1933 roku zmieniła nazwę odznaczenia na Order Wojenny Virtuti Militari.

5th class cross of the Virtuti Militari Order. On March 5, 1933 the Parliament of the Republic of Poland declared an act changing the name to the War Order of Virtuti Militari.

Za zachowanie męstwa i siły woli w ciężkich i nadzwyczajnych okolicznościach, w jakich się znalazło miasto, za męstwo i waleczność – mianuję miasto Płock kawalerem Krzyża Walecznych.

Marszałek Józef Piłsudski

22 listopada 1920 roku Lwów, jako pierwsze miasto, został odznaczony Krzyżem III klasy Orderu Wojskowego Virtuti Militari.

For sustaining bravery and will-power during the severe and extraordinary circumstances in which the city found itself, for bravery and courage – I appoint the city of Płock a cavalier of the Cross of Valour.

Marshal Józef Piłsudski

On November 22, 1920 the city of Lviv, as the first city, was granted the 3rd class Cross of the Virtuti Militari Order.



Za męstwo i postawę podczas wojny polsko-bolszewickiej miasto Płock zostało uhonorowane Krzyżem Walecznych w 1921 roku.

The city of Płock was honoured with the Cross of Valour for its bravery and attitude during the Polish-Bolshevik war in 1921.

ORDER WOJSKOWY VIRTUTI MILITARI

POLAND'S HIGHEST MILITARY HONOUR: THE VIRTUTI MILITARI ORDER

Odrodzenie niepodległego państwa polskiego umożliwiło restytucję najwyższych odznaczeń państwowych i wojskowych. Jednym z nich był ustanowiony przez króla Stanisława Augusta Poniatowskiego w 1792 roku Order Wojenny Virtuti Militari. Ustawą z 1 sierpnia 1919 roku przywrócono go pod urzędową nazwą Order Wojskowy Virtuti Militari, „jako nagrodę czynów wybitnego męstwa i odwagi, dokonanych w boju i połączonych z poświęceniem się dla dobra Ojczyzny”. Upoważniał on odnanzonego do dożywotniej pensji w wysokości 300 zł rocznie, prawa pierwszeństwa przy nadziale ziemi, obsadzaniu stanowisk państwowych i przyjęciu do korpusu inwalidów. Z nadanych ok. 8,5 tys. krzyży Virtuti Militari 75% przypadło żołnierzom włączającym w wojnie z bolszewicką Rosją. Pozostałe przyznano za męstwo i zasługi wykazane przed 1918 rokiem, za walkę w powstaniach śląskich i wielkopolskim, w obronie Lwowa i Małopolski Wschodniej.

The revival of an independent Polish nation enabled the restitution of the highest national and military orders. One of them was the War Order of Virtuti Militari, established by King Stanisław August Poniatowski in 1792. By an act dated August 1, 1919, the order was restored under the official name of the Virtuti Militari Order as “an award for deeds of remarkable bravery and courage executed in combat and connected with devotion to the good of the Homeland.” It entitled the awarded person to a lifelong pension of 300 Polish zloty per year, first priority right in land grants, filling of vacancies for state positions, and admission to the war invalid corps. Of the about 8,500 awarded Virtuti Militari crosses, 75% of them were granted to soldiers of the war with Bolshevik Russia. The rest were awarded for bravery proven before 1918, for battles in Silesia and the Wielkopolska Uprising, and in the defence of Lviv and Eastern Małopolska.

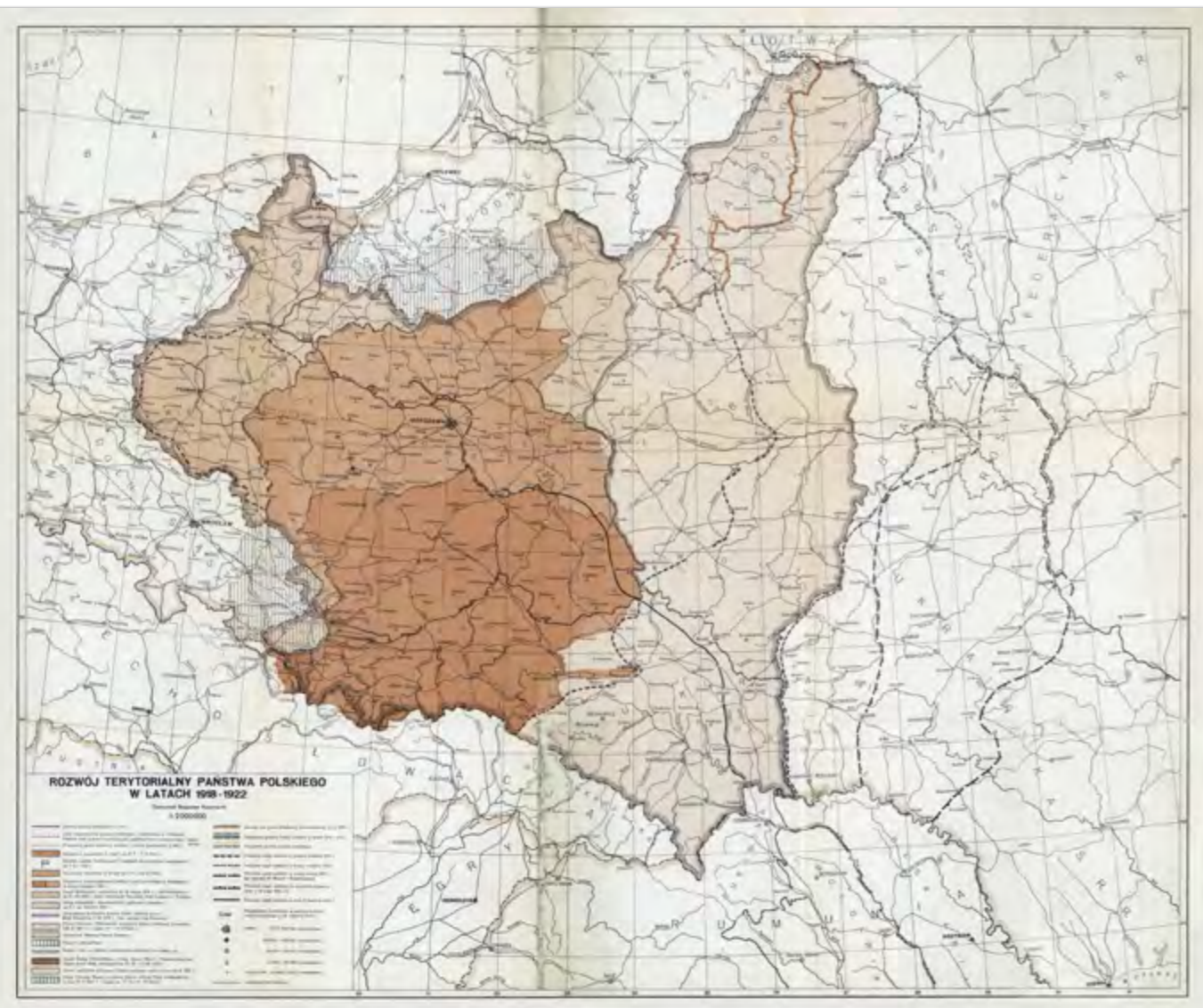

Rozwój terytorialny Polski w latach 1918-1922.

The territorial development of Poland during the years 1918-1922.



Marszałek Józef Piłsudski (oraz dowódca 2 Armii gen. por. Edward Rydz-Śmigły) odbiera defiladę 9 Dywizji Piechoty. Pułki tej dywizji odznaczono Krzyżem Srebrnym Orderu Virtuti Militari. Łądzuny, 4 września 1920 roku.

Marshal Józef Piłsudski (and the commander of the 2nd Army, Major General Edward Rydz-Śmigły) receives a parade of the 9th Infantry Division. Regiments of this division were awarded the Silver Cross of the Virtuti Militari Order. Łądzuny, September 4, 1920.



Dokument podróży szer. Józefa Bednarka z Białegostoku do Warszawy i Skierniewic celem demobilizacji, z rozkazu dowództwa Baonu Zapasowego 42, 18 grudnia 1920 roku.

A travel document of Private Józef Bednarek from Białystok to Warsaw and Skierniewice for demobilisation purposes, at the order of the command of the 42nd Reserve Battalion, December 18, 1920.



Janem
Ci było.
Naczelniku.
względnie Czaryne
Nacze, prowadź
nas.
Wiodzi Nacz.
Włochany.
a my
Ci czość owa
oładamy
i Srego
rozgazy
zawozę
czekamy.

Snoi
wiczni
Sybiracy
V w
Dywizji

Deblin.
19- 14.XII. -21.

Adres dziękczynny dla Marszałka Józefa Piłsudskiego od żołnierzy V Dywizji Strzelców Polskich z 14 grudnia 1921 roku.

An address of gratitude for Marshal Józef Piłsudski from the soldiers of the 5th Polish Riflemen Division dated December 14, 1921.

PRZEJŚCIE WOJSKA POLSKIEGO NA STOPĘ POKOJOWĄ

POLISH ARMED FORCES ON A PEACETIME FOOTING

Po zawieszeniu działań wojennych w 1920 roku, przystąpiono do demobilizacji. Do 1 grudnia 1920 roku udzielono bezterminowych urlopów około 215 tys. żołnierzy, wśród których byli jedyni żywiele rodziny, nauczyciele, młodzież szkolna i akademicka oraz urzędnicy państwowi. Organem administracyjnym powołanym do demobilizacji była Ekspozytura Ministerstwa Spraw Wojskowych dla Spraw Demobilizacji, kierowana przez gen. ppor. Mieczysława Norwid-Neugebauera. Do podpisania pokoju ryskiego, w sytuacji podwyższonego ryzyka powrotu do działań bojowych, utrzymywano wysoki stan armii. Demobilizację rozpoczęto od najstarszych roczników poborowych i ochotników, a zakończono ją w listopadzie 1921 roku. Zdemobilizowano 795 987 żołnierzy, w tym ponad 8,5 tys. oficerów. Rozkaz Oddziału I Sztabu Generalnego L. 7600/Org z 22 sierpnia 1921 roku normował przejście wojska na stopę pokojową. Ustalono, że Wojsko Polskie będzie liczyło 17 tys. oficerów oraz 275 tys. szeregowców.

After the ceasefire in 1920, Poland set about demobilising its troops. By December 1, 1920 about 215,000 soldiers, among which were breadwinners, teachers, school children, academic youth and state office workers, had been given dateless leaves. The Branch of the Ministry of Military Affairs for Demobilisation, directed by Brigadier General Mieczysław Norwid-Neugebauer, was the administration body appointed for demobilisation. The high headcount of the army was sustained in case of the heightened risk of a return to combat activities up until the signing of the Riga treaty. Demobilisation started from the oldest age-group recruits and volunteers and ended in November 1921. 795,987 soldiers, including 8,500 officers, were demobilised. The order of the 1st Department of the General Staff L. 7600/Org dated August 22, 1921 regulated the change of troops to a peacetime footing. It was established that the Polish Armed Forces would total 17,000 officers and 275,000 enlisted men.

CENTRALNA BIBLIOTEKA WOJSKOWA

im. Marszałka Józefa Piłsudskiego



Książki



WYPOŻYCZALNIA

CZYTELNIĄ

INFORMACJA NAUKOWA



BIBLIOGRAFIE



KONFERENCJE



DZIAŁALNOŚĆ FILMOWA

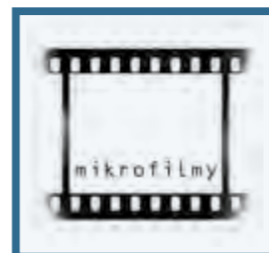

WYSTAWY

SZKOLENIA

WYDAWNICTWA



**KRAJOWE CENTRUM
DYSTRYBUCJI PUBLIKACJI NATO STO**



**Dokumenty Życia
Społecznego**

JEDNOBODŃKÓWKI



cbw.wp.mil.pl

Centralna Biblioteka Wojskowa im. Marszałka Józefa Piłsudskiego powstała 13 czerwca 1919 r., już w Niepodległej Polsce. Choć działania wojenne podczas drugiej wojny światowej zniszczyły, prawie całkowicie, jej bogate i liczne zbiory, wznowiła działalność w 1945 r.

Główna Książnica Wojska Polskiego, przy ulicy Ostrobramskiej 109 w Warszawie, jest nowoczesną instytucją posiadającą – i ciągle gromadzącą – ogromny, często unikatowy księgozbiór z zakresu nauk o bezpieczeństwie, nauk o obronności oraz innych dziedzin: historii, prawa, pedagogiki, psychologii, ekonomii i zarządzania. Komputerowe, dostępne online, bazy danych, technologia RFID pozwalająca na samodzielne wypożyczanie publikacji, przestronne czytelnie z aktualnym księgozbiorem, kompetentna i sprawna obsługa – to atuty stale przyciągające do Biblioteki nowych czytelników.

Centralna Biblioteka Wojskowa to nie tylko instytucja gromadząca, przechowująca i wypożyczająca książki, lecz także miejsce spotkań młodzieży i kombatantów, środowisk cywilnych i wojskowych. W Książnicy odbywają się sesje naukowe i konferencje, prezentacje książek i spotkania z naukowcami, wystawy i lekcje historyczne, pokazy militarne. Centralna Biblioteka Wojskowa pełni również funkcję Krajowego Centrum Dystrybucji Publikacji NATO STO, współpracując w tym zakresie z innymi państwami – członkami Paktu Północnoatlantyckiego.

Księgozbiór Biblioteki, którego część stanowi dziedzictwo narodowe i kulturowe, liczy ponad 730 tysięcy jednostek bibliotecznych podzielonych na ponad 20 rodzajów zbiorów. Są wśród nich książki, czasopisma i zbiory specjalne z rękopisami, starymi drukami, kartografią, ikonografią, fotografiami, ekslibrisami, pocztówkami, dokumentami życia społecznego.

Chcąc zaprezentować swoje zbiory jak największej liczbie odbiorców, Centralna Biblioteka Wojskowa otworzyła pierwszą w Siłach Zbrojnych RP Wojskową Bibliotekę Cyfrową „Zbrojownia”, która udostępnia użytkownikom Internetu zasób kopii cyfrowych z oryginalnych materiałów, rozproszonych po różnych instytucjach wojskowych, stanowiących dziedzictwo związane z Wojskiem Polskim, jego historią i współczesnością. Uruchomiono również Resortową Sieć Biblioteczną Sił Zbrojnych RP, platformę wymiany informacji, doświadczeń i poglądów dla bibliotekarzy resortu obrony narodowej, prezentującą także zasoby biblioteczne wiodących placówek wojskowych. Centralna Biblioteka Wojskowa jest instytucją otwartą dla wszystkich.

Informacja Naukowa 261 817 952

Gromadzenie Zbiorów 261 817 386

Wypożyczalnia 261 816 888

Wypożyczalnia Międzybiblioteczna 261 816 838

Zbiory Specjalne 261 817 389

Krajowe Centrum Dystrybucji Publikacji NATO STO 261 816 053

ul. Ostrobramska 109, 04-041 Warszawa

Central Military Library named after the Marshal Józef Piłsudski originated in June 1919 in already Independent Poland. Although its numerous and rich collection was completely destroyed during The Second World War, it resumed activity in 1945.

Nowadays located in Warsaw in 109 Ostrobramska Street Main Library of Polish Army is a modern institution owning and still gathering the huge, often unique collection of books about security and defence sciences and other fields like history, law, pedagogics, psychology, economy and management. Available on-line computer data bases, RFID technology enabling individual borrowing of publications, spacious reading-rooms with updated books collection, qualified and efficient staff attract new users to the Library all the time.

Central Military Library is not only the institution gathering, storing and lending books but also the place of meetings for young people, combatants, people of civil and military environment. Scientific sessions and conferences, books promotions and history lessons take place in the Library. Central Military Library is also the National Center of Publication Distribution NATO STO, co-operating in this field with other countries-NATO members.

The library's collection, part of which is a national and cultural heritage, has over 730,000 items divided into more than 20 kinds of collections. Among them there are magazines and special collection of manuscripts, early printed books, maps and atlases, drawings and engravings, photographs, ex-librises, postcards and ephemera.

In order to make the collections available to the wide audience Central Military Library opened the first digital library in the Polish Armed Forces. Main aim of the Military Digital Library "Zbrojownia" is to create a common platform for presentation in the Internet digitalized resources, scattered in various military institutions. Presented items are a part of the Polish Armed Forces heritage. At the same time the departmental network for the Polish Armed Forces Libraries (RSB) has been launched. The RSB serves as a platform for the information experience and ideas exchange among the Polish military librarians. Central Military Library is an institution open to all users.

Scientific Information 261 817 952

Gathering Collection 261 817 386

Lending Library 261 816 888

Inter-library Lending Service 261 816 838

Special Collection 261 817 389

NATO STO Publication 261 816 053

109 Ostrobramska Street, 04-041 Warsaw

al born
BW
cbw.wp.mil.pl

**Na wystawie wykorzystano materiały ze zbiorów
Centralnej Biblioteki Wojskowej im. Marszałka Józefa Piłsudskiego,
w tym:**

Bartlewicz Jan, *Flotylla pińska i jej udział w wojnie polsko-sowieckiej 1918-1920*, Oświęcim 2013.

Cieplewicz Mieczysław, *Wojsko Polskie w latach 1921-1926. Organizacja, wyposażenie, wyszkolenie*, Wrocław 1998.

Dyskant Józef Wiesław, *Flotylla rzeczna marynarki wojennej 1919-1939*, Warszawa 1994.

Kondracki Tadeusz, Tarczyński Jan, *Monitory flotyli pińskiej*, Warszawa 2014.

Kopański Tomasz Jan, *Samoloty brytyjskie w lotnictwie polskim 1918-1930*, Warszawa 2001.

Kopański Tomasz Jan, *Wojna polsko-ukraińska 1918-1919 i jej bohaterowie*, Warszawa 2013.

Kopański Tomasz Jan, *Waleczni na polu chwały. Żołnierze polscy w wojnie z Rosją Sowiecką 1919-1920*, Warszawa 2011.

Kruszyński Bartosz, *Garnizon Poznań w II Rzeczypospolitej. Wojsko w życiu miasta*, Poznań 2013.

Kruszyński Bartosz, *Kariery oficerów w II Rzeczypospolitej*, Poznań 2011.

Kruszyński Bartosz, *Poznańczycy w wojnie polsko-bolszewickiej 1919-1921*, Poznań 2010.

Milewska Wacława, Nowak Janusz Tadeusz, Zientara Maria, *Legiony Polskie 1914-1918: zarys historii militarnej i politycznej*, Kraków 1998.

Milewska Wacława, Zientara Maria, *Sztuka Legionów Polskich i jej twórcy 1914-1918*, Kraków 1999.

Niestrawski Mariusz, *Polskie wojska lotnicze w okresie walk o granice państwa polskiego (1918-1921)*, T. 1-2, Oświęcim 2017.

Odrodzenie Wojska Polskiego 1918-1921 w materiałach Centralnego Archiwum Wojskowego, Warszawa 2008.

Odziemkowski Janusz, *Bitwa Warszawska 1920 roku*, Warszawa 1990.

Odziemkowski Janusz, *Duszpasterstwo wojskowe w Drugiej Rzeczypospolitej*, Warszawa 1987.

Odziemkowski Janusz, *Józef Piłsudski – wódz i polityk*, Warszawa 2007.

Odziemkowski Janusz, *Piechota polska w wojnie z Rosją bolszewicką 1919-1920*, Warszawa 2010.

Odziemkowski Janusz, *Polskie kolejnictwo wojskowe na froncie wschodnim 1918-1920*, Kraków 2011.

Order Virtuti Militari, Warszawa 2012.

Orłowski Marek, *Generał Józef Haller*, Kraków 2007.

Ostrówka Adam Jacek, *Pociągi pancerne Wojska Polskiego 1918-1939*, Toruń 2013.

Piwoszczuk Michał, *1. pułk czołgów 1918-1920*, Oświęcim 2015.

Polska w pierścieniu prób i ognia. Rok 1918-1926. Pamiątkowy zbiór fotografii i dokumentów, Warszawa 1933.

Smaczny Henryk, *Polska zbrojna 1919-1939*, Białystok 1999.

Spis polskich organizacji wojskowych przedwojennych i formacji z wojny światowej, (1904-1921), Warszawa 1937.

Spis władz wojskowych 1918-1921, Warszawa 1936.

Sztab Generalny Wojska Polskiego 1918-2016, Warszawa 2017.

Tarczyński Jan, Barbarski Krzysztof, Jońca Adam, *Pojazdy w wojsku polskim 1918-1939*, Londyn 1995.

Tarczyński Jan, *Samochodowe działa przeciwlotnicze w Wojsku Polskim 1918-1939*, Londyn 1993.

Woszczyński Bolesław, *Ministerstwo Spraw Wojskowych 1918-1921. Zarys organizacji i działalności*, Warszawa 1972.

Wrzosek Mieczysław, *Wojny o granice Polski Odrodzonej 1918-1921*, Warszawa 1992.

Wyszczelski Lech, *Wojsko Polskie w latach 1918-1921*, Warszawa 2006.

Wyszczelski Lech, *Działalność oświatowo-wychowawcza w Wojsku Polskim w latach 1918-1939*, Warszawa 1995.

Żyrkiewicz Leonard, *Samochody pancerne, historia, organizacja, opis, taktyka, wykorzystanie i zwalczanie*, Warszawa 2014.



Centralna Biblioteka Wojskowa
im. Marszałka Józefa Piłsudskiego

Partnerzy
Partners



Partroni medialni
Media Partners

